

Kōjin 50

MODÈLE: **50-DVTE36CN-1**
FOYER À GAZ À ÉVENT DIRECT
S/N 500088 ET PLUS HAUT



⚠ AVERTISSEMENT:

DANGER D'INCENDIE ET D'EXPLOSION

Si ces instructions ne sont pas suivies à la lettre, un incendie ou une explosion peuvent s'ensuivre et causer des dommages matériels, des blessures ou la mort.

- N'entreposez pas d'essence ni aucun gaz ou liquide inflammable près de cet appareil ou de tout autre appareil.

- **QUOI FAIRE SI VOUS SENTEZ DU GAZ :**

- N'allumez aucun appareil.
- Ne touchez à aucun interrupteur électrique; n'utilisez aucun téléphone dans votre bâtiment.
- Sortez immédiatement du bâtiment.
- Appelez immédiatement votre fournisseur de gaz à partir du téléphone d'un voisin. Suivez les instructions de votre fournisseur de gaz.
- Si vous ne pouvez pas joindre votre fournisseur de gaz, appelez les pompiers.

- L'installation et l'entretien doivent être faits par un installateur qualifié, une agence d'entretien ou le fournisseur de gaz.

Cet appareil peut être installé dans une maison préfabriquée (É.-U. seulement) ou une maison mobile installée en permanence, là où les codes locaux ne l'interdisent pas.

Cet appareil ne doit fonctionner qu'avec le type de gaz spécifié sur la plaque d'homologation et ne peut être converti à un autre gaz, sauf si un kit de conversion certifié est utilisé.

⚠ DANGER



**VITRE CHAUDE -
RISQUE DE BRÛLURES**

**NE PAS TOUCHER UNE
VITRE NON REFROIDIE**

**NE JAMAIS LAISSER UN
ENFANT TOUCHER LA VITRE**

Un pare-étincelles, conçu pour réduire le risque de brûlure en cas de contact avec la vitre chaude, est fourni avec cet appareil. Celui-ci doit être installé pour protéger les enfants et autres personnes à risque.

English and French Installation Manuals available through your local dealer or visit our website at: www.archgard.com
Les manuels d'installation en anglais et en français sont disponibles chez votre détaillant local ou en visitant notre site web: www.archgard.com

**NATIONAL
FIREPLACE
INSTITUTE**



CERTIFIED
www.nficertified.org

Nous recommandons de confier l'installation et l'entretien de nos foyers au gaz à des professionnels certifiés par le NFI (*National Fireplace Institute*, É.-U.), le WETT (*Wood Energy Technical Training, Canada*) ou l'APC (*Association des professionnels du chauffage, au Québec*).



INSTALLATEUR:

LAISSEZ CE MANUEL AVEC L'APPAREIL.

PROPRIÉTAIRE:

CONSERVEZ CE MANUEL COMME RÉFÉRENCE.

ARCHGARD FIREPLACE PRODUCTS

300 rue Railway

Raymond, AB T0K 2S0 Canada

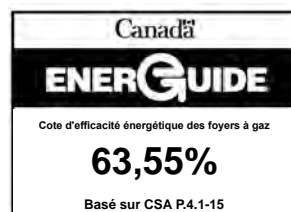

200-0281F-04
16 mars 2026

TABLE OF CONTENTS

1.0 Introduction	3	Grandview Park.....	37
2.0 Consignes de sécurité	4	13.0 Raccordements de gaz	38
3.0 Informations techniques	5	13.1 Vérification du débit calorifique.....	38
3.1 Certification de l'appareil.....	5	13.2 Alimentation en gaz.....	39
3.2 Codes d'installation.....	5	14.0 Instructions du kit de conversion de gaz	40
3.3 Spécifications.....	5	14.1 Préparation du foyer.....	40
3.4 Installations à haute altitude.....	5	14.2 Conversion de la veilleuse.....	41
4.0 Plaque d'homologation	6	14.3 Conversion de la valve de gaz.....	42
5.0 Liste de vérification d'installation	7	14.4 Pour finaliser la conversion.....	42
6.0 Vue d'ensemble de l'appareil	8	15.0 Installation du revêtement de la chambre de combustion	43
6.1 Vue d'ensemble de l'appareil.....	8	15.1 Installation du panneau noir de minuit.....	43
6.2 Emplacement de la plaque signalétique.....	9	15.2 Installation des panneaux en verre réfléchissant.....	45
6.3 Pare-étincelles (50-BS).....	10	15.3 Installation des panneaux en briques.....	49
6.4 Installation du cadre vitré.....	11	16.0 Installation du média du graveur	51
6.5 Accès au panneau de contrôle ou à la valve.....	12	17.0 Utilisation	52
7.0 Connexions électriques	13	17.1 Avant d'allumer.....	52
8.0 Dimensions du foyer	14	17.2 Premier feu.....	52
9.0 Préparation du foyer	15	17.3 Instructions d'allumage.....	53
9.1 Aperçu de l'installation.....	15	17.4 Utilisation de la télécommande.....	54
9.2 Languettes de la bride de clouage.....	15	18.0 Entretien	60
9.3 Extension de bride de clouage.....	16	18.1 Nettoyage de l'appareil.....	60
10.0 Instructions pour le système de cheminée	18	18.2 Entretien sous garantie.....	61
10.1 Guide pour le parcours de la cheminée.....	20	18.3 Vérification des pressions de gaz (à l'entrée et à la sortie).....	61
10.2 Configuration du restricteur de la cheminée.....	21	18.4 Vérification et réglage de la veilleuse.....	61
10.3 Composants de cheminée d'autres fabricants.....	23	18.5 Réglage de l'air primaire.....	62
10.4 Dégagements des terminaisons.....	25	18.6 Remplacement des piles.....	63
10.5 Installation d'une terminaison périscopique.....	27	18.7 Remplacement du fusible.....	63
11.0 Encadrement dans la charpente	28	18.8 Désactivation de l'CPI.....	63
11.1 Ouverture brute dans la charpente du mur.....	28	18.9 Remplacement des ampoules.....	64
11.2 Encadrement des conduits.....	29	18.10 Remplacement du panneau de contrôle.....	65
12.0 Dégagements des matériaux combustibles	30	18.11 Schéma de câblage.....	66
12.1 Dégagements du manteau.....	30	18.12 Retrait des déflecteurs.....	67
12.2 Dégagements avec les murs latéraux.....	31	18.13 Retrait du contour du brûleur.....	68
12.3 Installation d'un âtre (facultatif).....	31	18.14 Remplacement du brûleur.....	70
12.4 Matériaux de revêtement de sol sensibles à la chaleur.....	32	18.15 Remplacement des ventilateurs.....	71
12.4 Finition (finition sur toute la façade).....	33	18.16 Remplacement de la veilleuse.....	73
12.5 Installation des façades décoratives.....		18.17 Remplacement des bases lumineuses.....	74
		18.18 Dépannage.....	75
		19.0 Foire aux questions	76
		20.0 Liste des pièces de rechange	77

1.0 Introduction

Félicitations pour votre achat d'un foyer à gaz Archgard !

Kōjin (KOH-JIN) - Kōjin est le dieu japonais du feu, du foyer et de la cuisine. Il incarne le feu, maîtrisé et tourné vers un bon dessein et on dit qu'il détruit toute impureté. Le Kōjin 50 d'Archgard façonne la flamme pour fournir un feu mur à mur contemporain et linéaire qui remplira votre espace d'une pure tranquillité. Avec des lignes qui ne ressemblent à aucune autre cheminée linéaire, le Kōjin attirera tous les regards dans la pièce.

Ce foyer inégalé est doté des dernières technologies en matière de chauffage et est conçu pour être la source de chaleur réconfortante de votre maison. Le Pele 345 est l'un des foyers encastrables à évacuation directe les plus avancés actuellement disponibles. Il est de construction solide et respecte les normes de qualité les plus strictes. Notre objectif est de vous fournir un appareil qui vous apportera de nombreuses années de fonctionnement fiable et sans soucis. Ce manuel fournit des informations sur le modèle **50-DVTE36CN-1**.

Voici quelques-unes des caractéristiques de votre foyer **50-DVTE36CN-1** :

- **Classe d'appareil** Ce foyer est classé comme appareil de chauffage, donc sa technologie à évacuation directe convient au chauffage de zone continu.
- **Haute efficacité** Cet appareil est l'un des foyers à gaz à évacuation directe les plus efficaces, assurant des économies d'énergie pour le chauffage.
- **Ventilateur à vitesse réglable** Ce foyer est doté d'un ventilateur à circulation à six vitesses, réglable par télécommande.
- **Flammes ajustables** Ce foyer permet d'ajuster l'apparence des flammes et la puissance générée à votre goût et selon vos besoins de chauffage.
- **Éclairage ajustable** Utilisez la télécommande incluse pour choisir parmi six niveaux d'éclairage d'accentuation ou bien laissez la lumière éteinte pour profiter de la lueur scintillante de la flamme.
- **Fabrication robuste** Ce foyer est fabriqué principalement en acier traité, aluminé et galvanisé, de calibre 16 et 18, pour une longue durée de vie.
- **Accessoires optionnels** Demandez à votre détaillant Archgard autorisé la liste complète d'accessoires décoratifs s'ajoutant à votre décor et à vos goûts.
- **Système d'allumage électronique Dynamic Start Advantage** Ce foyer est offert de série avec le système Dynamic Start Advantage. Ce nouveau système d'allumage électronique est à la fine pointe de la technologie. Ce dispositif d'allumage aide à obtenir un meilleur tirage, une meilleure apparence de flamme, moins de condensation sur le verre et des années de fonctionnement sans souci. Reportez-vous à la **Section 17.4** pour une explication complète du fonctionnement du système.
- **Réglages électroniques multiples de la veilleuse** Cet appareil utilise une valve de contrôle de gaz contrôlée par une télécommande multifonction. Sa veilleuse peut fonctionner en mode d'allumage intermittent (Intermittent Pilot Ignition, IPI) ou en mode d'allumage continu sur demande (Continuous Pilot on Demand Ignition, CPI), aussi appelé veilleuse sur demande (Pilot on Demand, POD).

Code du numéro de modèle (50-DVTE36CN-1)

50	Dimension diagonale de l'ouverture du foyer en pouces
DVT	Foyer à évent direct, à évent supérieur
E	Allumage électronique
36	Débit calorifique du gaz naturel en BTU
C	Cheminée contemporaine
N	Gaz naturel (kit de conversion au propane offert en option)
-1	Numéro de révision

CPI vs IPI :

Allumage continu sur demande ou CPI (Continuous Pilot on Demand Ignition) : Dans ce mode, la veilleuse fonctionne en continu, même lorsque le brûleur principal est éteint. Le mode CPI fonctionne selon un cycle de sept jours. Si le brûleur principal n'est pas allumé pendant sept jours consécutifs, la veilleuse s'éteint d'elle-même. Lorsque le brûleur principal est rallumé, le cycle se répète. La veilleuse reste allumée pendant sept jours, même après l'extinction du brûleur principal. Si le brûleur principal est allumé pendant un cycle de sept jours, la minuterie de sept jours est réinitialisée.

Allumage intermittent ou IPI (Intermittent Pilot Ignition) : Dans ce mode d'économie d'énergie, la veilleuse est utilisée seulement lorsque le brûleur est allumé.

Cet appareil est livré en mode IPI. Le mode IPI est habituellement le mode souhaité. Cependant, il existe certaines situations où l'utilisation du mode CPI est préférable. Par exemple, dans des climats plus froids, le cadre vitré ou l'avant du foyer pourrait devenir très froid au toucher. Le système Dynamic Start Advantage résoudra la plupart des problèmes rencontrés par les anciens foyers fonctionnant en mode IPI.

Veillez remplir et soumettre la carte de garantie incluse à l'arrière de ce manuel ou en nous visitant au : www.archgard.com/warranty-registration

2.0 Consignes de sécurité

Mise en garde

POUR VOTRE SÉCURITÉ - Avant d'installer ou d'utiliser votre appareil **50-DVTE36CN-1**, vous devez lire et comprendre ce manuel. Toute installation ou utilisation non conforme à ce manuel d'instructions annulera la garantie et peut être dangereuse.

- Cet appareil doit être installé par un monteur d'installations à gaz qualifié et l'installation doit être conforme aux codes d'installation.
- Prévoyez les dégagements adéquats autour des ouvertures d'air de la chambre de combustion de l'appareil.
- Ne bouchez jamais les ouvertures situées à l'avant de l'appareil.
- Prévoyez des dégagements adéquats pour un bon fonctionnement et l'entretien de l'appareil.
- Cet appareil doit être raccordé correctement à un système de cheminée approuvé et ne doit pas être raccordé à un conduit de cheminée desservant un autre appareil à combustible solide.
- Aucun passage d'air de combustion ou de ventilation ne doit être obstrué.
- Prévoyez toujours les dégagements adéquats autour des ouvertures de prise d'air et d'évacuation de l'appareil.

Sécurité

- En raison des températures élevées, cet appareil doit être situé à l'écart des zones passantes, des meubles et des rideaux.
- Les enfants et les adultes doivent être avisés des risques liés aux surfaces à haute température pour la peau et les vêtements.
- Pour une installation sur un tapis, des tuiles, ou d'autres matériaux combustibles autres qu'un plancher en bois, l'appareil doit être installé sur un panneau en métal ou en bois dont les dimensions sont supérieures à la largeur et la profondeur complètes de l'appareil.
- Surveillez bien les jeunes enfants lorsqu'ils sont dans la pièce où se trouve l'appareil. Les bambins, les jeunes enfants et autres peuvent être sujets à des brûlures par contact accidentel. Une barrière physique est recommandée s'il y a des personnes à risque dans la maison. Pour restreindre l'accès à l'appareil de chauffage, installez une barrière de sécurité ajustable pour éloigner les bambins, les jeunes enfants et autres personnes à risque, des lieux et des surfaces chaudes.
- Ne jamais entreposer ou placer de matériaux combustibles, d'essence ni aucun autre liquide ou gaz inflammable près de l'appareil.
- Les vêtements et autres matériaux combustibles ne doivent pas être posés sur l'appareil ni près de celui-ci.
- **AVERTISSEMENT** : N'utilisez pas cet appareil avec la vitre retirée, cassée ou fissurée. Le remplacement de la vitre doit être effectué par un technicien d'entretien qualifié. Ne frappez et ne cognez pas la vitre.
- Tout pare-étincelles ou garde retiré pour l'entretien doit être réinstallé avant d'utiliser l'appareil.
- L'installation et les réparations doivent être faites par un technicien d'entretien qualifié. Cet appareil doit être inspecté avant l'utilisation et au moins une fois l'an par un technicien d'entretien qualifié. Un nettoyage plus fréquent peut être requis en milieu poussiéreux avec tapis, literies, etc. Il importe de tenir propres tout compartiment de contrôle, brûleur et passage de circulation d'air de l'appareil.
- N'utilisez jamais de combustible solide (bois, charbon, papier, carton, etc.) avec cet appareil.
- Gardez les compartiments de contrôle et du brûleur propres.
- N'utilisez pas cet appareil si une partie a été en contact avec l'eau. Appelez immédiatement un technicien d'entretien qualifié pour faire inspecter cet appareil et pour remplacer toute pièce du système de contrôle ou de réglage de gaz, qui aurait été en contact avec l'eau.
- Proposition 65 de la Californie Avertissement: Ce produit peut vous exposer à des produits chimiques, dont le monoxyde de carbone, un sous-produit de la combustion du carburant évacué de l'extérieur, que l'État de Californie sait que ce produit peut provoquer le cancer, des anomalies congénitales ou d'autres troubles de la reproduction. . Pour plus d'informations, visitez le site www.P65Warnings.ca.gov.

Chaque foyer à gaz Archgard est vérifié et testé par le fabricant avant d'être emballé, expédié à nos détaillants et finalement installé chez vous. Avant de laisser cet appareil au client, l'installateur doit vérifier que l'appareil fonctionne correctement et que le système électrique est en bon état de fonctionner. La Liste de vérification d'installation à la **Section 5.0** doit être utilisée pour assurer une installation adéquate de ce foyer à gaz, et pour noter toute déviation à une installation typique.

Toute altération de ce produit pouvant créer des dépôts de carbone ou de suie, et causer des dommages ou nécessiter un nettoyage, n'est pas sous la responsabilité du fabricant.

3.0 Informations techniques

3.1 Certification de l'appareil

Cet appareil est homologué par QAI Laboratories Inc. selon ces normes américaines et canadiennes sur les appareils à gaz :

- ANSI Z21.88-2019/CSA 2.33-2019, Foyers à gaz ventilés
- CSA-2.17-2017, Appareils à gaz pour utilisation en haute altitude
- CSA P.4.1-15, Méthode d'essai pour mesurer l'efficacité annuelle des foyers
- CSA 22.2 No.3-M1988(R2014), Norme de sécurité sur l'électricité

La plaque d'homologation est fixée au bas et à droite de l'appareil

Voir la copie à la **Section 4.0**.

État du Massachusetts: Cet appareil a été fabriqué conformément au code du Massachusetts 248 CMR 5.00.

Code d'approbation: TBD. (https://licensing.reg.state.ma.us/pubLic/pl_products/pb_pre_form.asp).

Veuillez contacter Archgard Industries Ltd., pour toute question concernant la certification de cet appareil.

3.2 Codes d'installation

Cet appareil doit être installé par un installateur d'appareils à gaz qualifié. L'installation doit être conforme aux codes du bâtiment locaux s'il y en a, sinon à la dernière édition du National Fuel Gas Code, ANSI Z223.1/NFPA 54 (États-Unis), ou du Code d'installation du gaz naturel et du propane, CAN/CSA B149.1 (Canada). Les connexions électriques et la mise à la terre doivent être conformes aux codes locaux, ou à la dernière édition du National Electrical Code, ANSI/NFPA No. 70-1987 (États-Unis), ou du Code canadien de l'électricité, CSA C22.1 (Canada).

Nous recommandons de confier l'installation et l'entretien de nos foyers à gaz à des professionnels certifiés par le NFI (National Fireplace Institute®, É.-U.), le WETT (Wood Energy Technical Training, Canada) ou l'APC (Association des professionnels du chauffage, au Québec).

3.3 Spécifications

	Gaz naturel (GN)	Propane (GPL)
Pression au manifold	1,1 - 3,8 po c.e (0,27 - 0,95 kPa)	2,9 - 11,0 po c.e (0,72 - 2,74 kPa)
Pression d'alimentation Min.	5,0 po c.e (1,2 kPa)	12,0 po c.e (2,9 kPa)
Pression d'alimentation Max.	14,0 po c.e (3,5 kPa)	14,0 po c.e (3,5 kPa)
Taille de l'orifice	2 x #47 DMS (1,99 mm)	2 x 1,2 mm dia.
Débit calorifique	19 500 - 36 000 BTU/hr (5,7 - 10,55 kWh)	17 000 - 33 000 BTU/hr (4,98 - 9,67 kWh)
Efficacité du foyer (P.4) (FE - Fireplace Efficiency)	63,55%	
Rendement en régime permanent (P.4)	71,20%	
Alimentation électrique	120 VAC, 60Hz moins de 2 A.	
Contrôle de gaz	SIT 885 Proflame II Dynamic Start Advantage avec mode d'allumage continu sur demande (CPI)	
Altitude	0 - 4,500 pi (0 - 1,372 M)	
Ouverture d'air primaire	1/8 po (3,2 mm) d'ouverture	1/4 po (6,35 mm) d'ouverture

3.4 Installations à haute altitude

Si cet appareil est installé à plus de 4500 pieds (1372 m) au-dessus du niveau de la mer, l'appareil doit être correctement recalibré («de-rated») et installé conformément aux codes locaux s'il y en a, sinon à la dernière édition du National Fuel Gas Code, ANSI Z223.1/NFPA 54 (États-Unis), ou du Code d'installation du gaz naturel et du propane CAN/CGA-B149.1 (Canada).

4.0 Plaque d'homologation



NE PAS ENLEVER CETTE ÉTIQUETTE

MODÈLE: 50-DVTE36CN-1

RADIATEUR VENTILE, CIRCULATEUR DU TYPE VENTILATEUR. Testée selon les normes : ANSI Z21.88-2019 / CSA 2.33-2019, CSA 2.17-2017, CSA P.4.1-15 et CSA 22.2 No.3-M1988 (R2014). Ne pas utiliser de filtre à air avec ce foyer au gaz à évacuation. Certifié pour utilisation dans le Canada et les ÉTATS-UNIS.

FOYER AU GAZ À ÉVACUATION. NE PAS UTILISER AVEC DU COMBUSTIBLE SOLIDE.
Fabriqué comme gaz naturel.

	NG	LPG
Entrée assignée	19 500 - 36 000 BTU/hr (5,7 - 10,55 kW)	17 000 - 33 000 BTU/hr (4,98 - 9,67 kW)
Pression d'admission	1,1 - 3,8 po W.C. (0,27 - 0,95 kPa)	2,9 - 11,0 po W.C. (0,72 - 2,74 kPa)
Dimension de l'orifice	2 x #47 DMS (1,99 mm dia.)	2 x 1,2 mm dia.
Pression d'alimentation (Min - Max)	5 - 14 po W.C. (1,2 - 3,5 kPa)	12 - 14 po W.C. (2,99 - 3,5 kPa)
Réglage de l'air primaire du brûleur	1/8 po (3,175 mm) Ouvrir	1/4 po (6,35 mm) Ouvrir
Elevation	0 - 4500 ft (0 - 1372 m)	0 - 4500 ft (0 - 1372 m)
Contrôle du gaz	SIT 885 Proflame II Démarrage dynamique avec POD continu	
Tension électrique	120 V, 60 Hz, Moins que 2 A.	
P.4.1 Efficacité du foyer (FE)	63,55%	
Ventilateur de remplacement	Le ventilateur RF-305-0024 doit être utilisé (qte 2)	
Maintenir propres le brûleur et le compartiment de commande. Voir les instructions relatives à l'installation et au fonctionnement qui accompagnent le radiateur. Trousse de conversion de combustible optionnel : Voir le manuel	<p>Dégagement minimum des matériaux combustibles: Encadrement aux côtés, dos et dessus, a partir des pièces d'écartement: 0 po (0 cm). Du mur adjacent à l'ouverture du foyer: 3 po (7,62 cm). Manteau: 8 po (20,32 cm) manteau à min 23,5 po (59,7 cm) a partir du dessus de l'ouverture du foyer Évacuation des tuyaux: 1 po (2,54 cm) en dessous et sur les côtés, au dessus: 2 po (5,08 cm) Plafond: 60 po (152,4 cm) de l'ouverture du foyer</p> <p>Voir le manuel pour les dimensions et les dégagements supplémentaires Voir le manuel IHEAT pour les dégagements avec IHEAT installé</p>	

Il faut que cet appareil soit installé selon les codes locaux, s'il y en a; sinon, suivre le CSA-B149.1 actuel au Canada et ANSI Z223.1 aux É.-U. Il faut que le raccordement électrique et la mise à la masse soient en conformité avec les codes locaux, s'il y en a; sinon, suivre le CAN/CSA C22.1 actuel au Canada et ANSI/NFPA 70 aux É.-U. Cet appareil est certifié pour l'installation dans une chambre à coucher ou une pièce qui sert de chambre. Cet appareil doit être utilisé uniquement avec le type de gaz indiqué sur la plaque signalétique. Cet appareil peut être installé dans une maison préfabriquée ou mobile (É.-U. seulement) installée à demeure si les règlements locaux le permettent. Voir la notice de l'utilisateur pour plus de renseignements. Cet appareil ne peut pas être utilisé avec d'autres gaz sauf si une trousse de conversion certifiée est fournie.

AVERTISSEMENT: Une installation, un réglage, une modification, une réparation ou un entretien mal effectué peut causer des dommages matériels ou des blessures. Voir la notice de l'utilisateur qui accompagne l'appareil. Pour de l'aide ou des renseignements supplémentaires, consultez un installateur, un technicien agréé ou le fournisseur de gaz. Cet appareil doit être correctement raccordé à un système d'évacuation direct, conformément aux instructions du fabricant.

AVERTISSEMENT : Risque de dommages ou de blessures si l'appareil n'est pas installé selon les instructions du fabricant ou si des pièces autres que celles spécifiquement approuvées avec cet appareil sont utilisées.

AVERTISSEMENT : Ne pas utiliser l'appareil tant que toutes les sections n'ont pas été assemblées et installées selon les instructions du fabricant.

AVERTISSEMENT : Si cet appareil fonctionne sans être raccordé à un système d'évacuation correctement installé et entretenu, ou si le système d'évacuation est modifié, il peut en résulter un empoisonnement au monoxyde de carbone et la mort.

SEULES DES PORTES CERTIFIÉES POUR CET APPAREIL DOIVENT ÊTRE UTILISÉES.
Utiliser uniquement avec l'écran no 50-BS. Suivre les instructions d'installation.
Écrans de barrière Archgard disponibles en option. Voir le manuel d'installation pour les options.

Fabrique au Canada par:
Archgard Industries Ltd.
300 rue Railway, Raymond, AB
octobre 2024 303-3347F-01

date de fabrication:	
----------------------	--



Figure 4.0.01:

5.0 Liste de vérification d'installation

Cette liste de vérification d'installation standard doit être utilisée par l'installateur conjointement avec les instructions contenues dans ce manuel d'installation, mais cette liste ne doit pas remplacer les instructions du manuel.

Client: _____	Date d'installation: _____
Adresse d'installation: _____	Emplacement du foyer: _____
	Installateur: _____

Système I.H.E.A.T.: (voir le manuel d'installation, d'utilisation et d'entretien du système I.H.E.A.T.)	OUI	SI NON, POURQUOI?
Les dégagements sont-ils conformes à ceux spécifiés dans le manuel du système I.H.E.A.T.?		
Les dimensions de l'ossature sont-elles conformes à celles spécifiées dans le manuel du système I.H.E.A.T.?		
Le système d'évacuation est-il conforme aux instructions contenues dans le manuel du système I.H.E.A.T.?		
Installation de l'appareil: (Section 9.0)	OUI	SI NON, POURQUOI?
L'extension de la bride de clouage supérieure est installée..		
Le foyer est nivelé et fixé de façon stable.		
Système de cheminée: (Section 10.0)	OUI	SI NON, POURQUOI?
L'installation du système de cheminée est conforme aux schémas.		
Le système de cheminée est installé, assemblé et fixé en place en maintenant les dégagements adéquats.		
Une élévation de 1/4 po par pied est maintenue pour la section horizontale.		
Les terminaisons sont installées et scellées conformément aux exigences locales.		
La terminaison de l'évent direct est le point le plus élevé du système.		
Câblage / Installation électrique: (Section 7.0)	OUI	SI NON, POURQUOI?
Connecté à l'alimentation électrique locale 110/120V selon le code local.		
La mise à la terre électrique de l'appareil a été faite correctement.		
Gaz: (Section 13.0)	OUI	SI NON, POURQUOI?
L'appareil est-il approprié pour le type de gaz utilisé ?		
Une conversion a-t-elle été effectuée ?		
Test de fuite effectué et pressions d'entrée et du manifold vérifiées ?		
La bonne disposition de l'obturateur d'air a-t-elle été vérifiée?		
Finition (Section 12.0):	OUI	SI NON, POURQUOI?
Matériaux incombustibles seulement dans les zones incombustibles.		
Les dégagements sont-ils conformes aux exigences du manuel d'installation?		
Les manteaux et/ou projections sont-ils conformes au manuel d'installation?		
Préparation de l'appareil:	OUI	SI NON, POURQUOI?
porte vitrée et moustiquaire installés conformément à ce manuel d'installation.		
Support de gravure installé conformément au manuel d'installation du support.		
Les manuels ont été remis au propriétaire.		
Le fonctionnement des ventilateurs, de l'éclairage, et du réglage de flammes a-t-il été vérifié?		
Commentaires:		

6.0 Vue d'ensemble de l'appareil

6.1 Vue d'ensemble de l'appareil

La vanne et le tableau de commande Proflame II sont situés sous le cache de la vanne. La vanne est située vers le côté gauche de la zone de contrôle et le tableau de contrôle est au milieu.

La boîte de jonction et la batterie de secours (alimentation électrique) sont situées sous le cache de la vanne sur le côté droit de la zone de contrôle (voir **Figure 6.1.02**).

La plaque signalétique est fixée au support de la boîte de jonction (voir **Section 6.2**).

Les ventilateurs sont situés sur les côtés gauche et droit sous la chambre de combustion et sont accessibles par le bas de la chambre de combustion Voir **Section 18.15**.

*Les références des côtés gauche et droit dans ce manuel correspondent aux côtés identifiés dans la **Figure 6.1.01**.

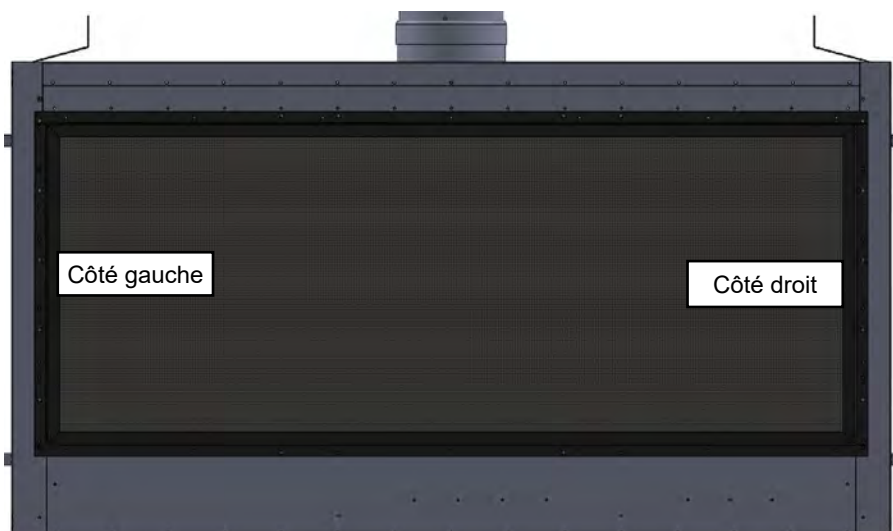

Figure 6.1.01:

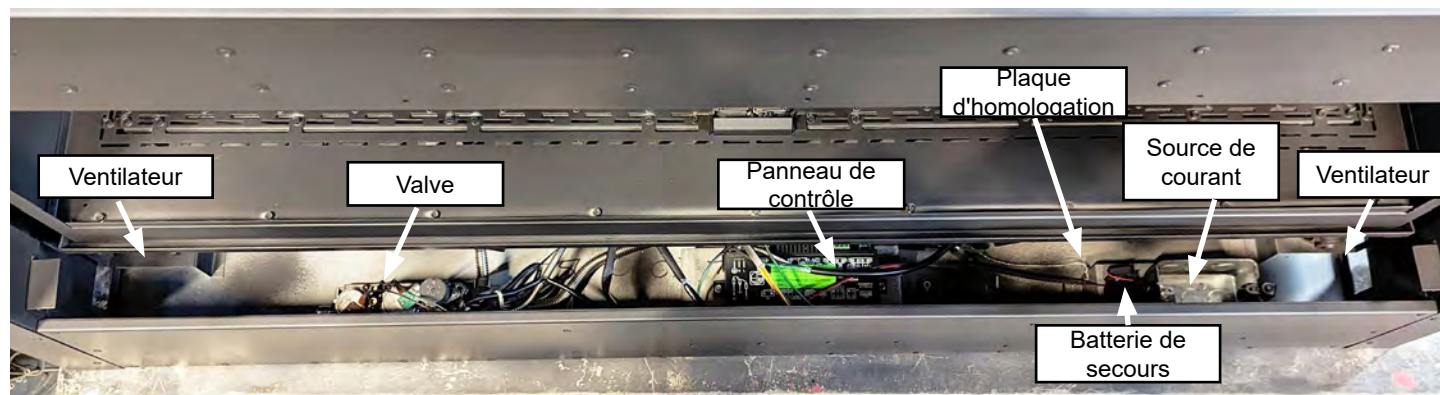

Figure 6.1.02:

Le foyer comprend quatre (4) poignées de levage conçues pour glisser dans les fentes de chaque côté du foyer. Cela facilitera le levage et le déplacement du foyer.



Figure 6.1.03:

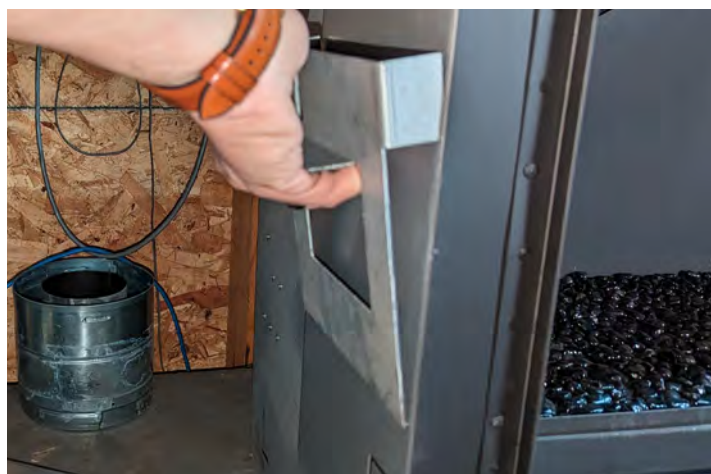

Figure 6.1.04:

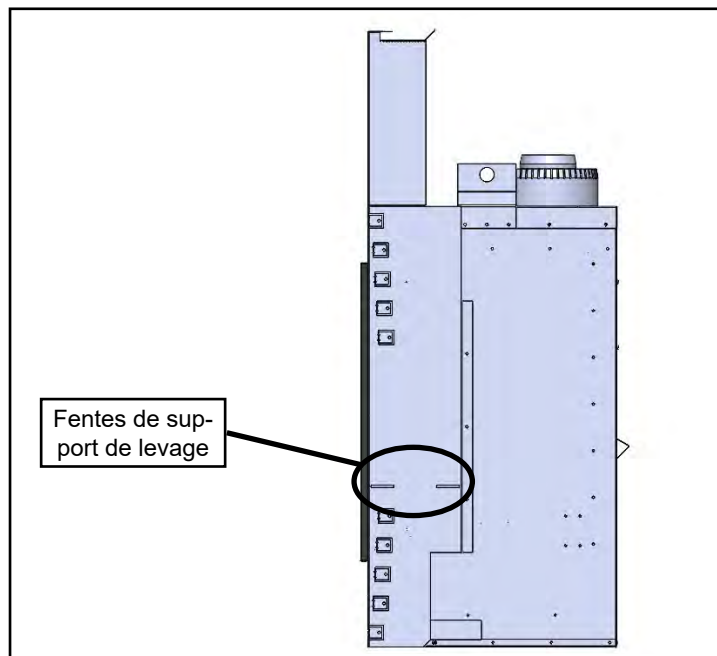

Figure 6.1.05:

6.2 Emplacement de la plaque signalétique

La plaque signalétique est fixée au support de la boîte de jonction. Pour accéder à la plaque signalétique :

1. Retirez le pare-étincelles (voir **Section 6.3**).
2. Retirez l'assemblage de la porte vitrée (facultatif - voir la **Section 6.4**).
3. Retirez le clapet aveugle (voir **Section 6.5**).



Figure 6.2.01:

6.3 Pare-étincelles (50-BS)

Retrait

Pour retirer l'écran, soulevez doucement légèrement et tirez l'écran vers l'extérieur. L'écran est maintenu en place avec des supports à encoches, ce qui permet d'ajuster la profondeur de l'écran pour s'adapter au matériau de finition.

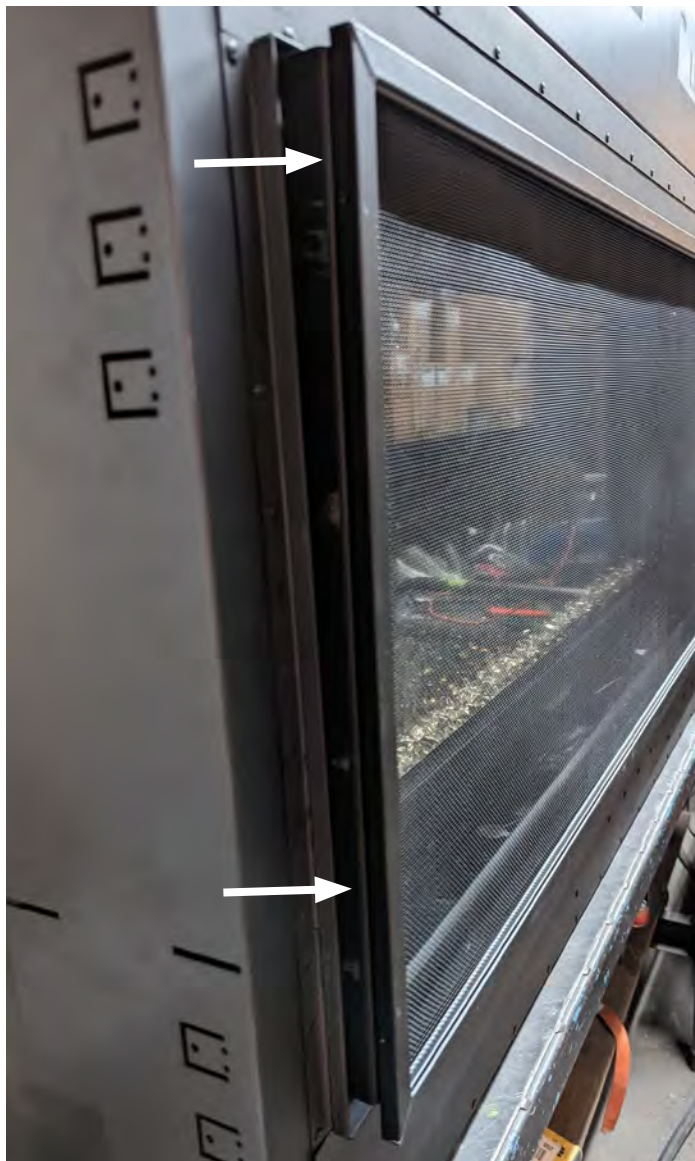

Figure 6.3.01:



Figure 6.3.02: Écran réglable

Installation

Pour installer l'écran, alignez l'écran avec l'ouverture du foyer et poussez-le tout droit. Soulevez légèrement et poussez lentement l'écran jusqu'à ce qu'il soit à la profondeur désirée.

AVERTISSEMENT

N'INSTALLEZ PAS LE PARE-ÉTINCELLES LORSQUE LE CADRE VITRÉ EST RETIRÉ.

Si le pare-étincelles est endommagé, celui-ci doit être remplacé par le modèle du fabricant conçu pour cet appareil (Pièce no : 50-BS). Voir la liste des pièces de rechange (**Section 20**) pour les options de pare-étincelles.

6.4 Installation du cadre vitré

AVERTISSEMENT: N'utilisez pas cet appareil si la vitre est retirée, fissurée ou cassée. Le remplacement de la vitre doit être fait par un technicien certifié ou qualifié. Ne retirez pas le cadre vitré si l'appareil est chaud. Vérifiez qu'il n'y a aucune empreinte de doigt sur la vitre, car la haute température peut cuire les empreintes et former des marques permanentes. Inspectez le joint d'étanchéité pour vous assurer qu'il n'a pas été abîmé en installant le cadre vitré.

Note : pour accéder aux crochets de porte inférieurs, le panneau d'accès à la valve supérieur doit être retiré. Voir **Section 6.5**.

Crochets supérieurs :

Étape 01 : La porte contient trois (3) languettes qui s'engagent avec le support inférieur de la porte. Tenez la porte en biais et insérez les languettes dans les ouvertures du support inférieur de la porte.



Figure 6.4.01:

Étape 02 : Faites pivoter le haut de la porte vers l'intérieur. Pincez et soulevez simultanément les deux (2) boucles supérieures de la porte pour terminer la porte à fond.

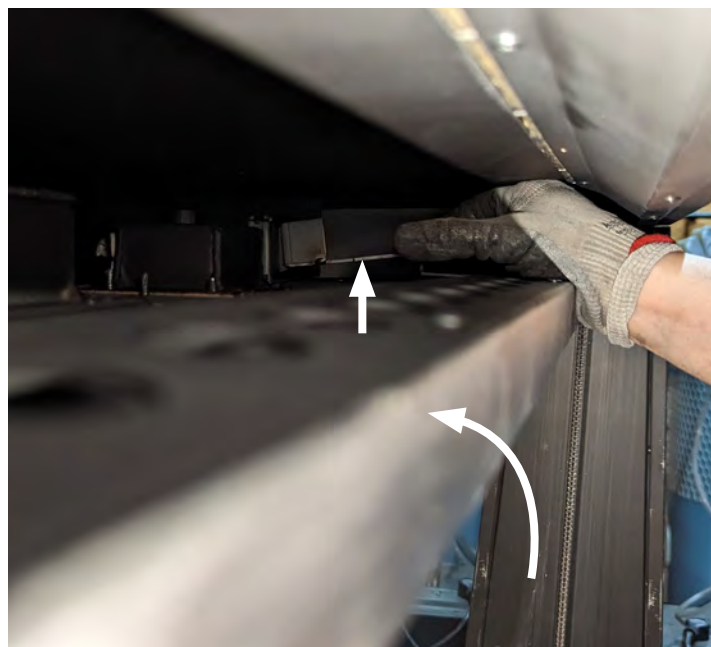

Figure 6.4.02:

Étape 03 : Tirez sur la boucle de la porte pour l'engager avec les crochets en haut de la porte.

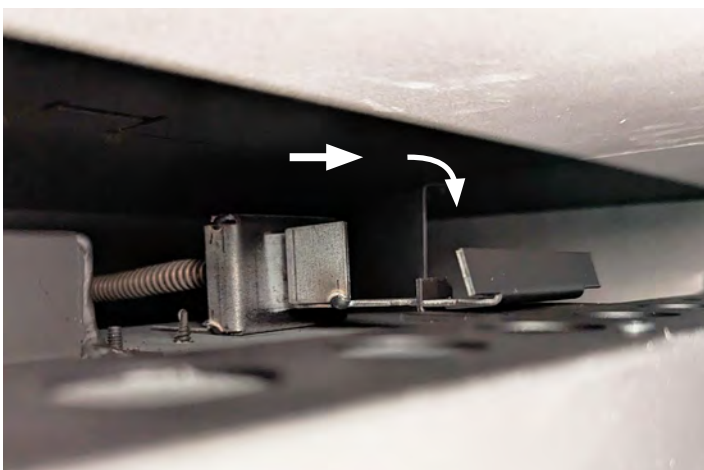

Figure 6.4.03:

Si votre cadre vitré se brise

Si la vitre craque ou se brise, remplacez l'ensemble du cadre vitré avec un cadre vitré de rechange Archgard (numéro de pièce **RP-850-0000**). La vitre et le cadre doivent être remplacés ensemble. Retirez le pare-étincelles (voir **Section 6.2**) et retirez le cadre vitré en suivant les instructions ci-dessus. Installez le cadre vitré de rechange et réinstallez le pare-étincelles.

NOTE: Le cadre vitré NEUF émettra certaines odeurs lorsque vous rallumerez l'appareil. Ces odeurs se dissiperont après que le matériau d'étanchéité du joint de la vitre aura séché. Vérifiez qu'il n'y a aucune empreinte de doigt sur la vitre, car la haute température peut cuire les empreintes et former des marques permanentes.

AVERTISSEMENT: Seul le cadre vitré certifié pour cet appareil doit être utilisé. N'utilisez aucun matériau de substitution pour remplacer le cadre vitré.

L'installation est l'inverse du retrait.

6.5 Accès au panneau de contrôle ou à la valve

Pour accéder au tableau de commande, à la vanne ou aux batteries de secours :

1. Retirez le pare-étincelles (voir **Section 6.3**) ou la façade décorative (voir **Section 12.5**).
2. Soulevez la valve aveugle vers le haut et vers l'extérieur comme illustré à la **Figure 6.5.02**.

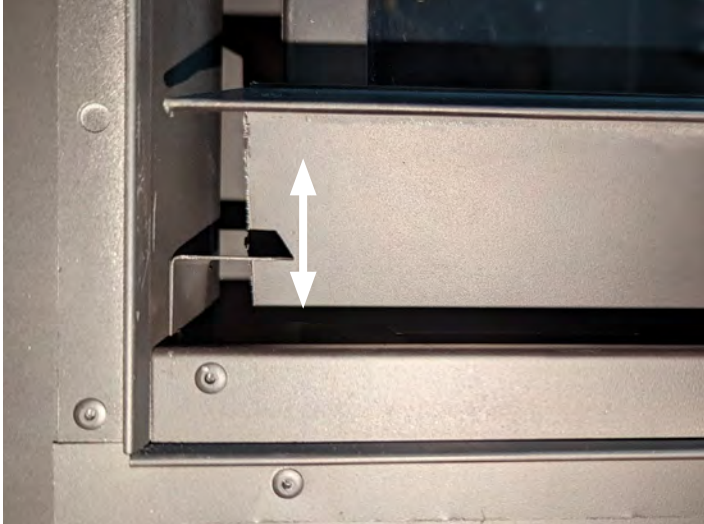

Figure 6.5.01:



Figure 6.5.02:



Figure 6.5.03:

L'installation est l'inverse du retrait.

Remarque : Lors de la réinstallation du cache de la vanne, le cache de la vanne glisse derrière les supports de cache de la vanne. Voir figure **6.5.01**.

Assurez-vous que le cache de la valve est centré de manière à ne pas gêner l'installation du pare-étincelles ou de la façade décorative.

7.0 Connexions électriques

Le **50-DVTE36CN-1** est équipé d'un ventilateur réglable à 6 vitesses directement relié au module de commande principal. Ne coupez pas et n'enlevez pas la broche de terre de la fiche du cordon d'alimentation électrique principale.

MISE EN GARDE: Étiquetez tous les fils avant de les déconnecter lors de l'entretien.

NOTE: Cet appareil, une fois installé, doit être mis à la terre conformément aux codes locaux s'il y en a, sinon au Code canadien de l'électricité, CSA C22.1 (Canada), ou au National Electrical Code, ANSI / NFPA 70 (États-Unis).

Avant de commencer :

- Retirez l'écran de barrière (voir **Section 6.3**)
- Retirez le clapet aveugle (voir **Section 6.5**)
- Retirez l'assemblage de la porte vitrée (facultatif - voir la **Section 6.4**)

Pour alimenter le foyer en électricité :

Étape 01 : Faites passer le filage par l'ouverture sur le côté droit du foyer.

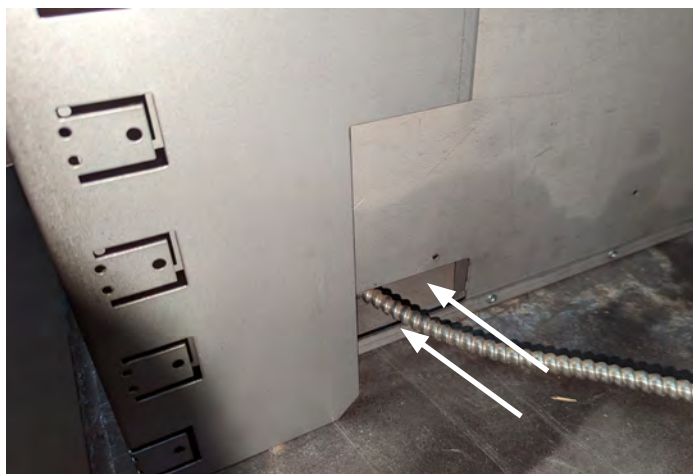

Figure 7.0.01:

Étape 03 : Passez le fil à travers le dispositif de soulagement de traction et fixez-le en place. Câblez selon le code local en utilisant la prise et la plaque électrique fournies avec ce foyer.

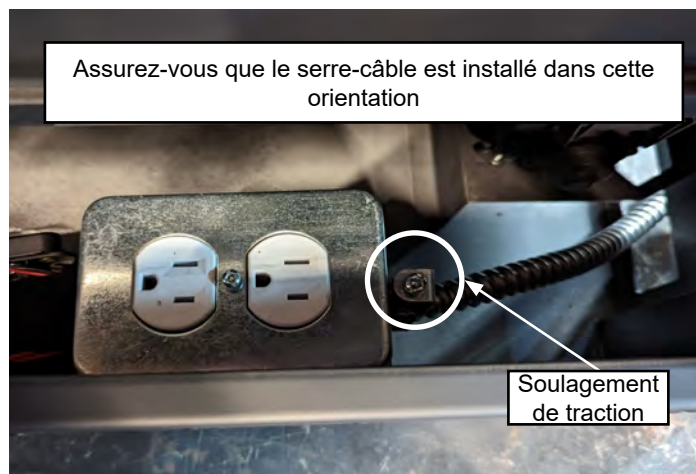

Figure 7.0.03:

Étape 02 : La boîte de jonction est située sur le côté droit du panneau de contrôle. Elle peut être enlevée en retirant les deux (2) vis tek de 1/4 po si nécessaire.

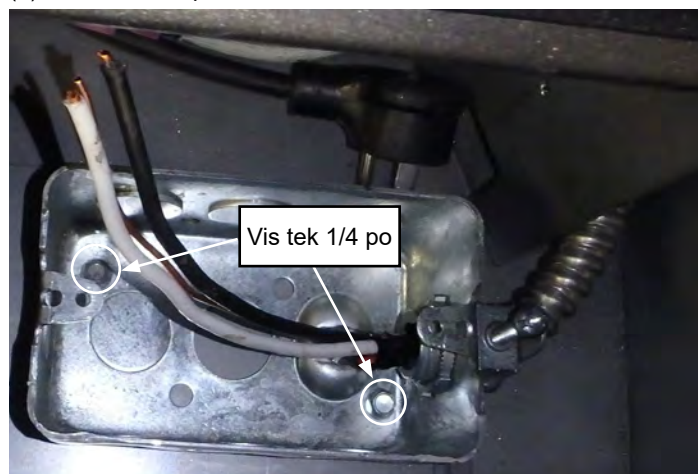

Figure 7.0.02:

Étape 04 : Branchez la fiche à trois broches du panneau de contrôle dans la prise de courant.



Figure 7.0.04:

8.0 Dimensions du foyer

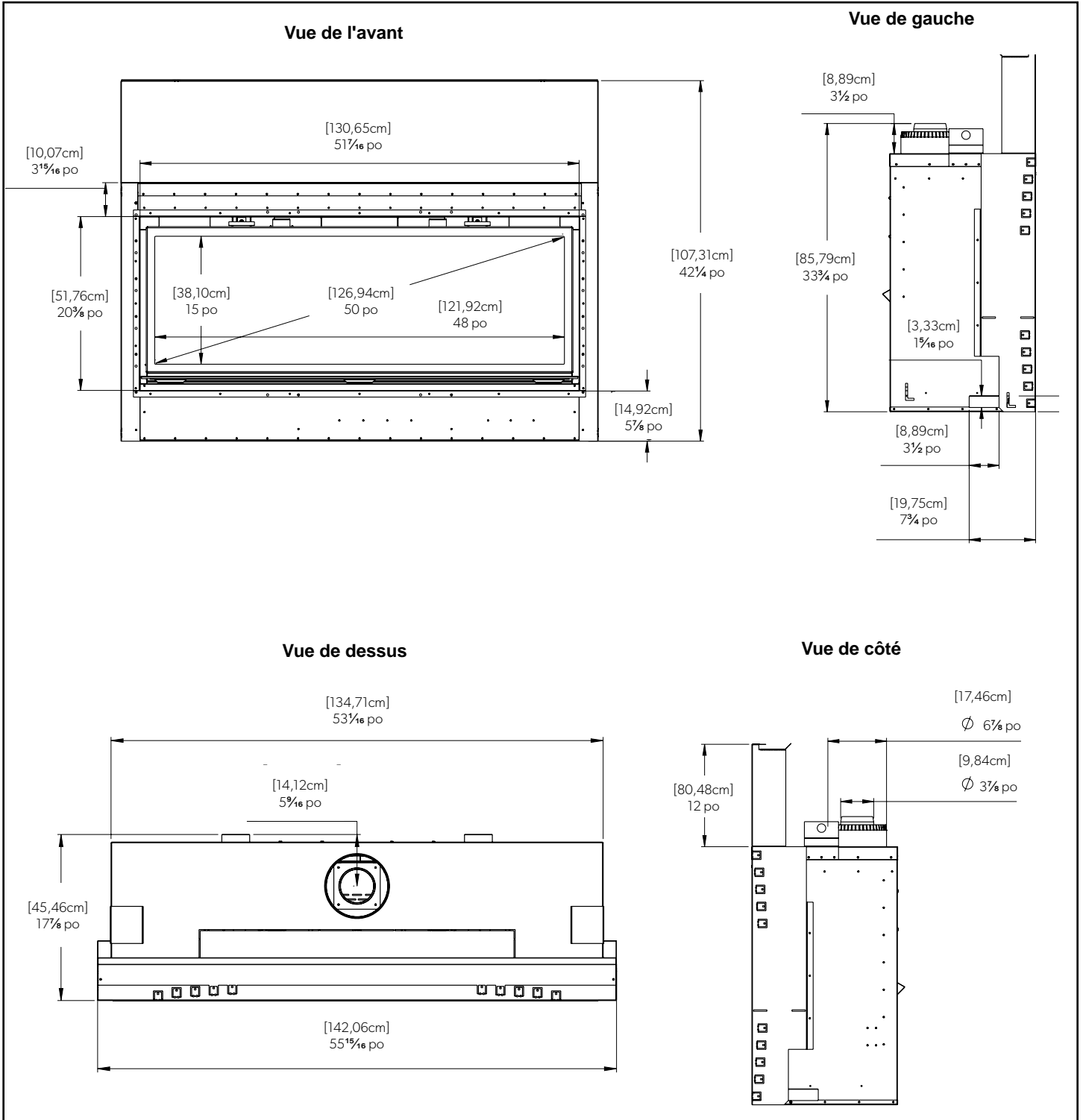

Figure 8.0.01:

9.0 Préparation du foyer

9.1 Aperçu de l'installation

NOTE

Cet appareil doit être installé par un installateur qualifié. L'installateur doit suivre la meilleure procédure en prenant en compte chaque installation spécifiquement.

IMPORTANT

Les dégagements et les spécifications de l'ossature diffèrent si le système IHEAT est installé. Consultez le manuel du système IHEAT avant de planifier votre installation.

1. Encadrez une ouverture pour le foyer (voir le manuel IHEAT si vous installez IHEAT), permettant l'installation d'un évent et le type d'installation.
2. Si vous montez un objet sensible à la chaleur comme un téléviseur ou une œuvre d'art au-dessus du foyer, vous devez également installer IHEAT. Voir le manuel IHEAT pour les changements de dégagement lors de l'utilisation d'IHEAT.
3. Fixez l'extension de la bride de clouage et l'écran thermique du linteau.
4. Pliez les languettes de la bride de clouage.
5. Insérez le foyer dans la charpente.
6. Installez l'âtre (le cas échéant).
7. Branchement électrique complet.
8. Installation complète de la conduite de gaz.
9. Installation de ventilation complète.
10. Fixez le foyer à la charpente. Vérifiez tous les dégagements.
11. Installez le matériau de parement (reportez-vous à la **Section 12** pour les informations sur le dégagement), le manteau ou les armoires.
12. Installez le jeu de panneaux en option. De nombreuses options sont disponibles auprès de votre revendeur Archgard local.
13. Installez le média du brûleur, l'assemblage de la porte vitrée, le cache de la vanne et l'écran de protection.
14. Vérifiez le bon fonctionnement du foyer et de tous les composants.

EXIGENCES RELATIVES À L'EMPLACEMENT

- Ce foyer doit être installé sur une surface plane capable de supporter le foyer et la ventilation
- Le foyer doit être placé directement sur du bois ou une surface incombustible (pas de linoléum ou de tapis) sur toute la profondeur et la largeur du foyer
- Le matériau de revêtement doit être entièrement incombustible (voir la **Section 12** pour des informations détaillées sur le dégagement)
- En raison des températures de surface élevées, le foyer doit être situé hors de la circulation et loin des meubles et des tentures
- Ce foyer peut être installé dans une chambre (voir codes locaux)
- Veuillez être conscient de la grande quantité de chaleur que ce foyer produira lors de la détermination d'un emplacement

9.2 Languettes de la bride de clouage

Brides de clouage latérales

Pliez les languettes des clouage pour permettre l'installation de la façade (voir **Figure 9.2.01** et **Figure 9.2.02**).

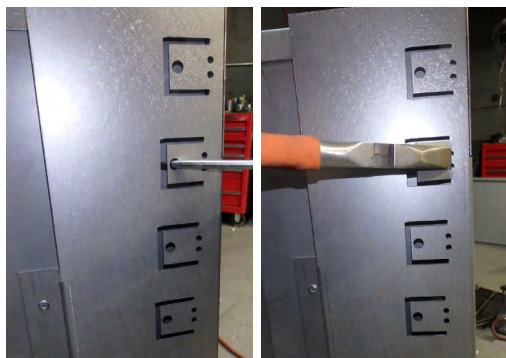

Figure 9.2.01:

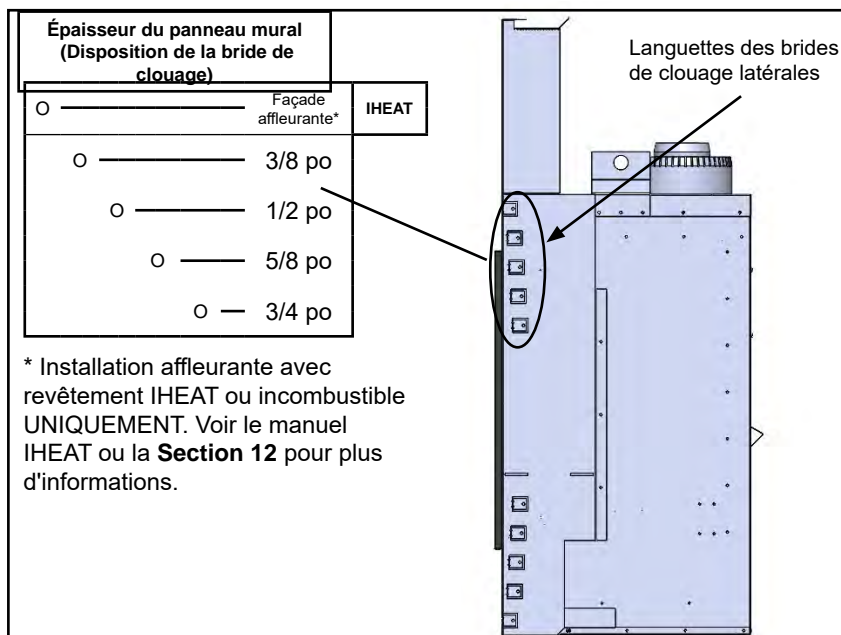

Figure 9.2.02:

9.3 Extension de bride de clouage

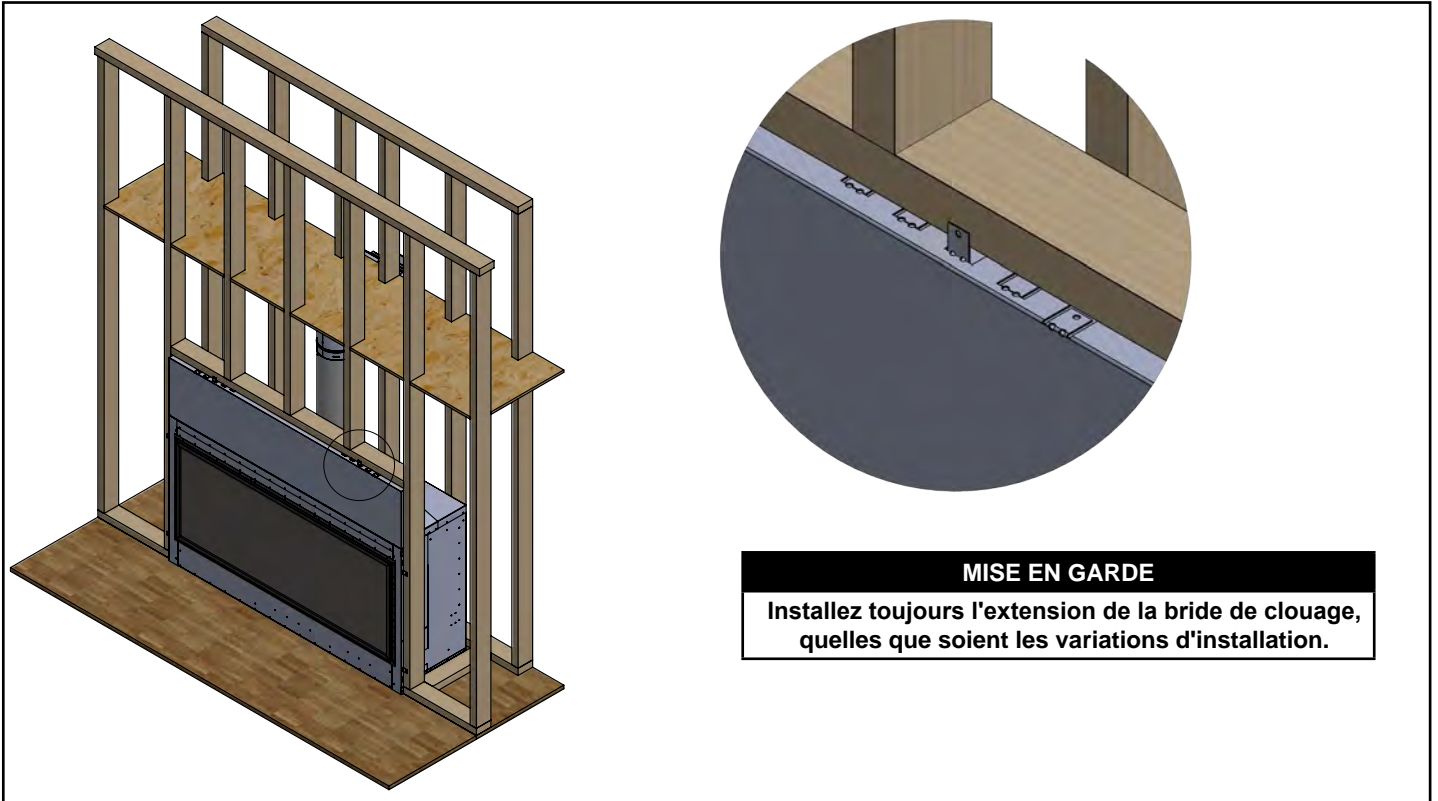

Figure 9.3.01:

Installation du prolongement de la bride de clouage

Fixez le prolongement de la bride de clouage sur le dessus du foyer avec cinq (5) vis autoperceuses 1/4 po incluses dans le sac du manuel.

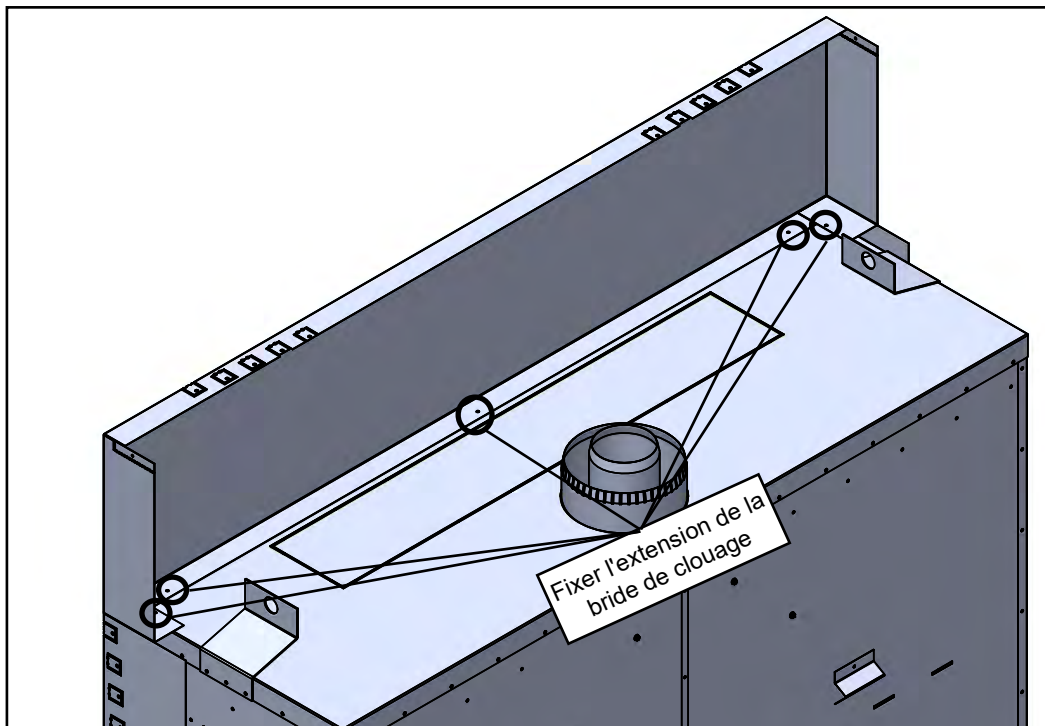

Figure 9.3.02:

Installation

Onglets du bouclier thermique de l'en-tête

Pliez les languettes de l'écran thermique du linteau à un angle d'environ 90° (voir **Figure 9.3.03**).

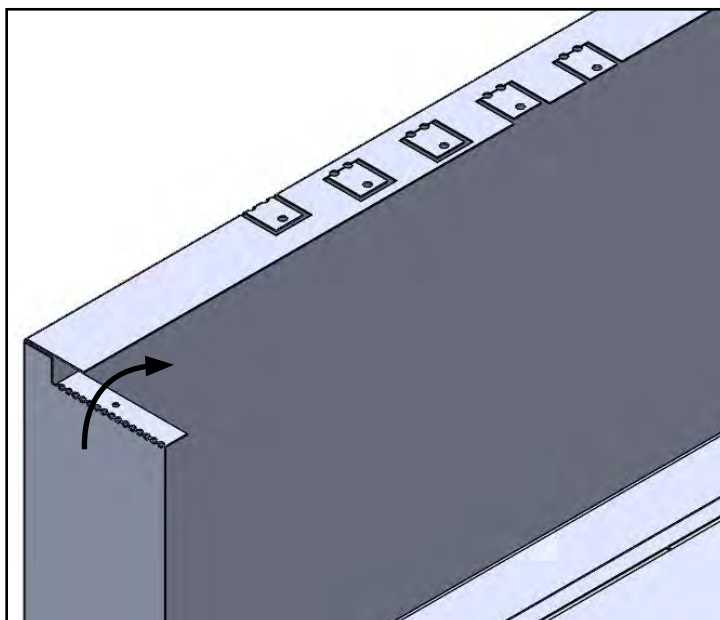

Figure 9.3.03:

Placez l'écran thermique de l'en-tête sur les languettes de l'écran thermique de l'en-tête.

Remarque : L'écran thermique du collecteur n'est pas nécessaire si vous installez IHEAT.

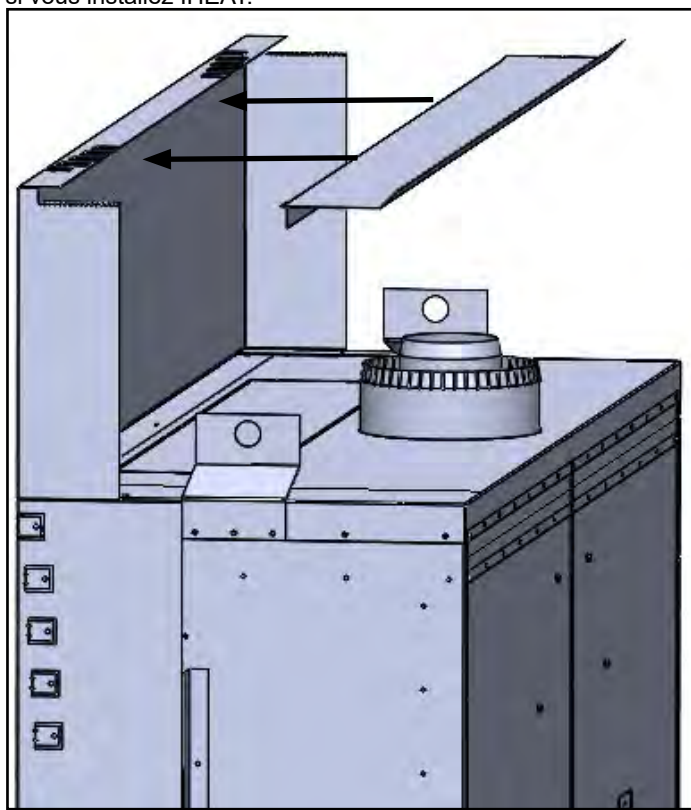

Figure 9.3.04:

Fixez l'écran thermique du linteau aux languettes de l'écran thermique du linteau à l'aide de deux (2) vis tek 1/4" incluses dans le sac du manuel.

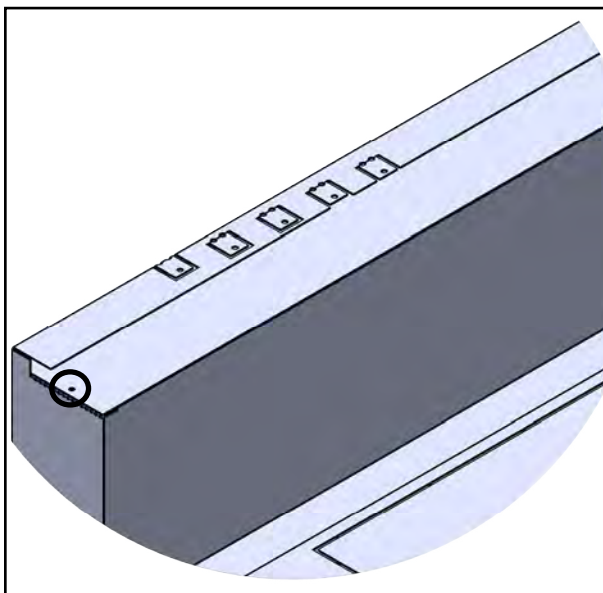

Figure 9.3.05:

Languettes de bride de clouage supérieures

Pliez les pattes de clouage qui correspondent à l'épaisseur du matériau de parement utilisé (voir **Figure 9.3.03**).

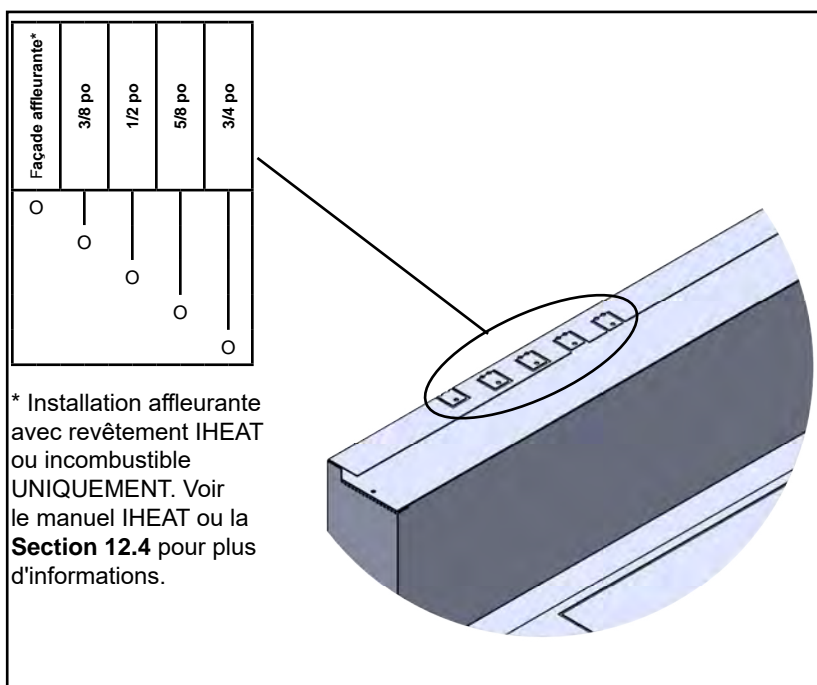

Figure 9.3.06:

10.0 Instructions pour le système de cheminée

AVERTISSEMENT: L'utilisation de cet appareil, s'il n'est pas raccordé à un système de cheminée correctement installé et entretenu, peut causer une intoxication au monoxyde de carbone (CO) pouvant entraîner la mort par asphyxie. Cet appareil ne doit pas être raccordé à un conduit de cheminée desservant un autre appareil à combustible solide.

AVERTISSEMENT

Consultez la réglementation locale et internationale pour assurer une bonne combustion et un bon système de ventilation. La hauteur des flammes et leur apparence varient selon la configuration du système de cheminée et le type de carburant utilisé. Les exigences en matière d'évacuation s'appliquent pour le gaz naturel et pour le gaz propane.

Consultez le manuel d'installation du fabricant pour des instructions d'installation complètes. L'installation doit être conforme aux exigences et aux restrictions telles qu'indiquées dans ce manuel. Prévoyez un moyen de faire une vérification visuelle des raccordements de la cheminée jusqu'au foyer une fois l'installation du foyer complétée.

(2) coudes de 45° degrés peuvent être utilisés au lieu de (1) coude de 90° degrés. Maintenez en tout temps un minimum de 12 po (305 mm) entre chaque coude de 90° dans la cheminée. La section horizontale nécessite une élévation de 1/4 po (6 mm) pour chaque 12 po (305 mm) de prolongement horizontal.

SI VOUS INSTALLEZ DES SYSTÈMES DE GAINES FLEXIBLES

- Une courbure de plus de 30 degrés constitue un coude de 45 degrés.
- Une courbure de plus de 45 degrés constitue un coude de 90 degrés.
- Une courbure de plus de 90 degrés n'est pas permise.

Spécifications pour les conduits horizontaux :

- La section horizontale nécessite une élévation de 1/4 po (6 mm) pour chaque 12 po (305 mm) de prolongement horizontal.
- Les sections horizontales doivent être soutenues pour éviter l'affaissement. Voir le manuel d'installation du fabricant de la cheminée pour plus d'informations.
 - En règle générale, une conduite flexible doit être soutenue tous les 2 - 3 pi (609,6 - 914,4 mm) et un tuyau rigide tous les 4 - 6 pi (1219,2 - 1828,8 mm).
- Ce foyer doit être installé de façon à prévenir la condensation dans le système de ventilation.

NE PAS UTILISER DE SILICONE POUR SCELLER L'ÉVENT.

Une bague murale / un coupe-feu doit être utilisé pour le passage dans un mur combustible.

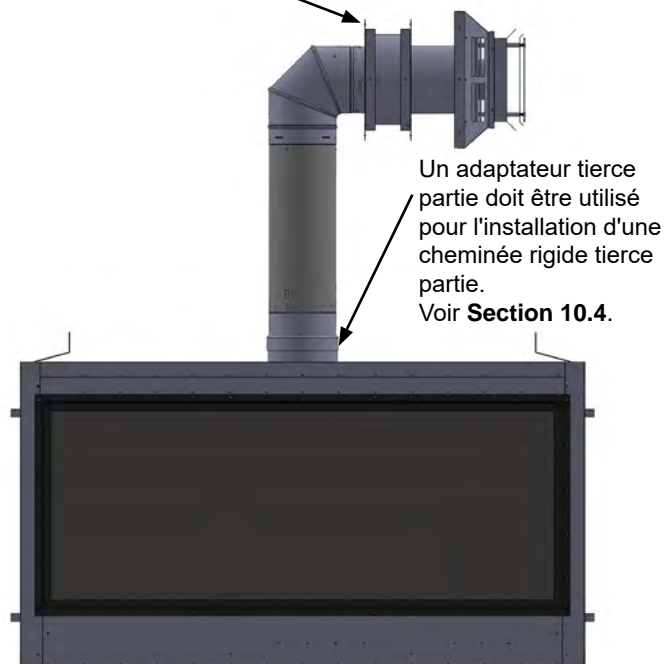

Figure 10.0.01:

Configuration typique de la cheminée

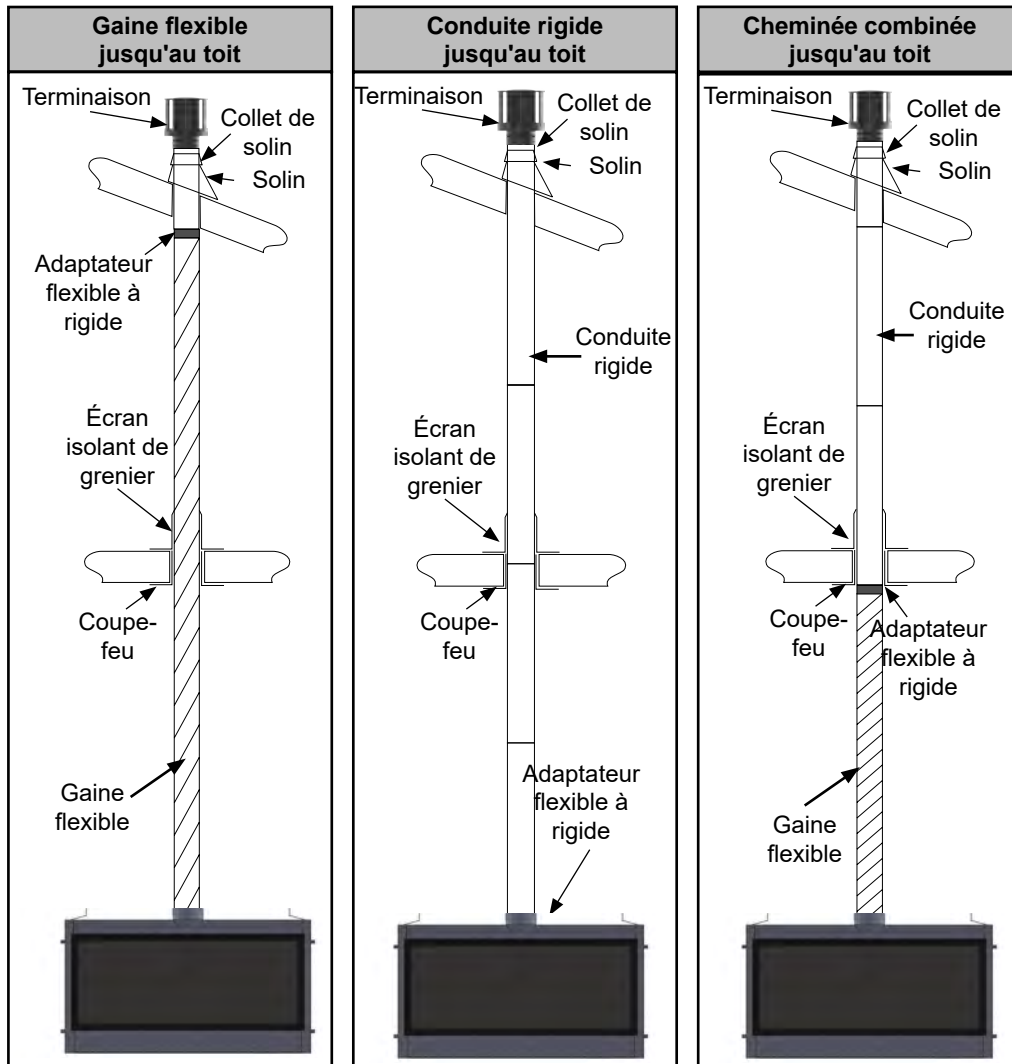

Figure 10.0.02:

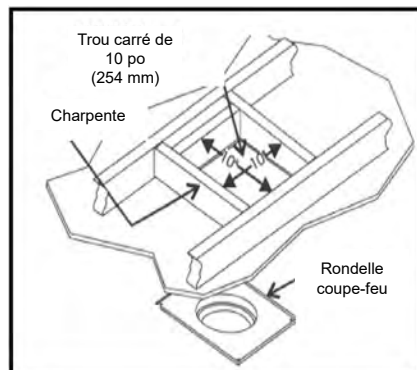

Figure 10.0.03: Charpente du coupe-feu

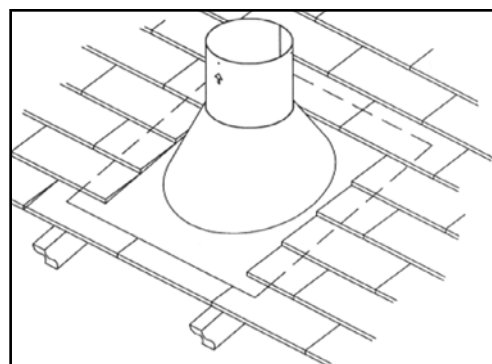

Figure 10.0.04: Installation du solin

10.1 Guide pour le parcours de la cheminée

Élevez les sections de cheminée horizontales de 1/4 po/pi (21 mm/m)

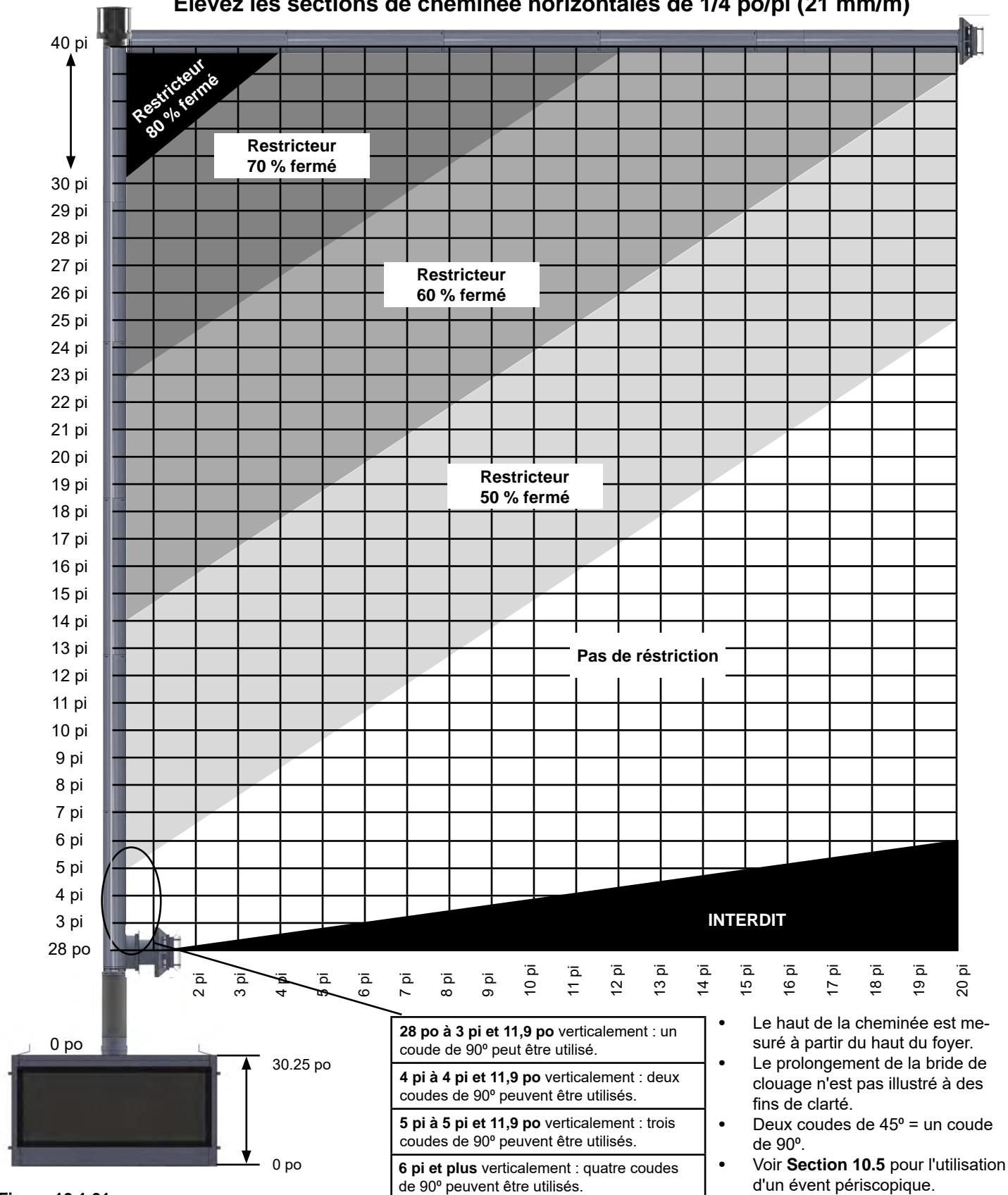

Figure 10.1.01:

10.2 Configuration du restricteur de la cheminée

Ce foyer est expédié avec la plaque de restriction installée au réglage restreint de 0 %. Suivez le tableau de la **Section 10.1** pour les réglages recommandés en fonction de la configuration de ventilation. Il est important de se rappeler que chaque installation est unique et affectée par divers facteurs, notamment la configuration de la ventilation, l'altitude et le climat. Par conséquent, une fois l'installation du foyer terminée, des ajustements du restricteur peuvent être nécessaires. Utilisez les étapes suivantes pour ajuster le restricteur d'évent.

Avant l'installation :

- **Débranchez l'alimentation en gaz et en électricité du foyer (y compris les piles de secours).**
- Retirez le pare-étincelles (voir **Section 6.3**)
- Retirez le cache de la vanne (voir **Section 6.5**)
- Retirez le cadre vitré (voir **Section 6.4**)
- Retirez le revêtement du foyer (voir **Section 15**)
- Retirez le déflecteur (voir **Section 18.12**)

Étape 01 : Retirez les deux (2) vis tek de 1/4 po du déflecteur externe.

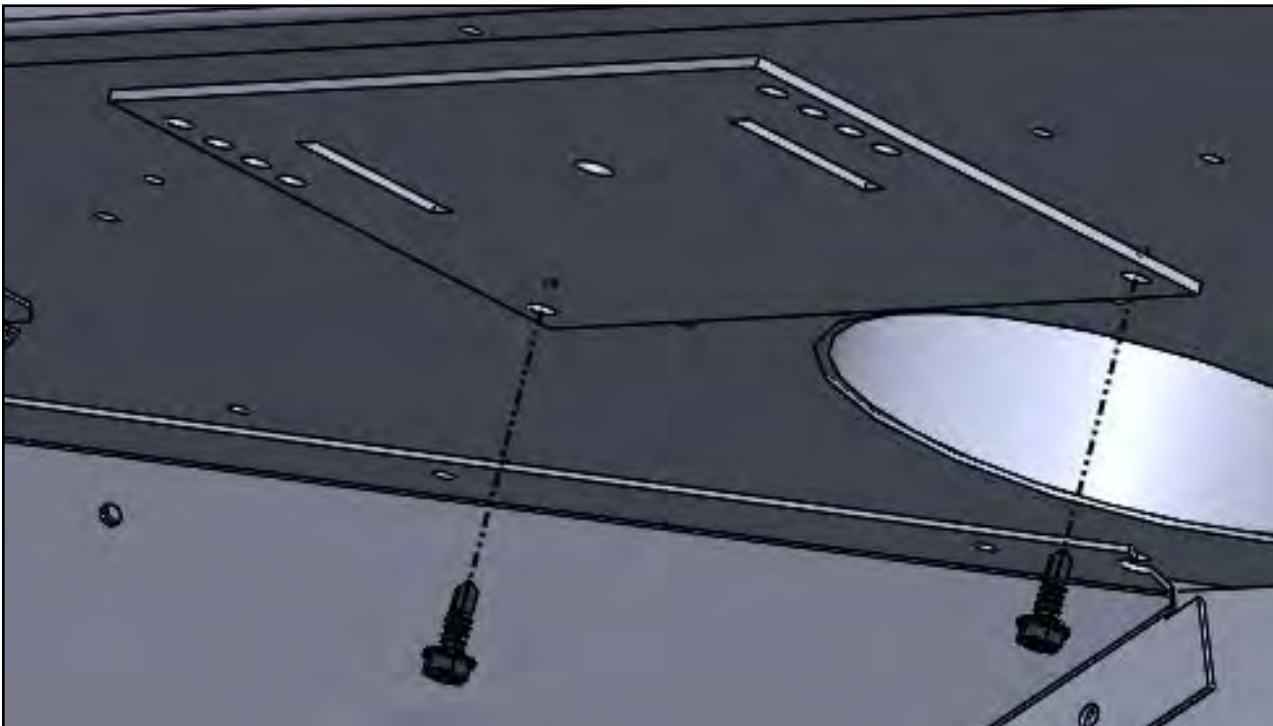

Figure 10.2.01:

Installation

Étape 02 : Réinstallez la plaque de restriction conformément au tableau ci-dessous.

Configuration du restricteur	Motif de trou
Restricteur 0 % fermé	
Restricteur 50 % fermé	
Restricteur 60 % fermé	
Restricteur 70 % fermé	
Restricteur 80 % fermé	

Figure 10.2.02:

L'installation s'effectue dans l'ordre inverse du retrait.

Installation

10.3 Composants de cheminée d'autres fabricants

ATTENTION

AUCUN AUTRE SYSTÈME OU COMPOSANT DE CHEMINÉE NE DOIVENT ÊTRE UTILISÉS.

Les numéros de pièces sont exacts au moment de l'impression et devraient être confirmés avec le fabricant avant l'achat. Suivez les instructions du fabricant pour l'installation des terminaisons.

	BDM	Selkirk	Duravent	ICC	Amerivent
Adaptateur					
Dispositif adaptateur	DVR7-R6ST	4DT-AAN (Pièce Archgard # 999-DV-SEA)	810004542 (Pièce Archgard # 999-DV-SDA)	TM-4AA6 (Pièce Archgard # 999-DV-ICA)	4DSC-N2 (Pièce Archgard # 999-DV-AMA)
Conduit rigide de 4 po x 6 5/8 po					
6 po	DVR6-06	4DT-06	46DVA-06	4DL6	4D7 (7 po)
9 po	DVR6-09	4DT-09	46DVA-09	4DL9	---
12 po	DVR6-12	4DT-12	46DVA-12	4DL1	4D12
18 po	DVR6-18	4DT-18	46DVA-18	---	---
24 po	DVR6-24	4DT-24	46DVA-24	4DL2	4D2
36 po	DVR6-36	4DT-36	46DVA-36	4DL3	4D3
48 po	DVR6-48	4DT-48	46DVA-48	4DL4	4D4
60 po	---	---	46DVA-60	---	---
Conduit d'extension 4 po x 6 5/8 po					
Extension courte	DVR6-08A (4 po à 8,5 po)	4DT-AJ12 (4 po à 10 po)	46DVA-08A (3 po à 7 po)	4DLS1 (1 7/8 po à 9 po)	4D7A (3 po à 5 po)
Extension longue	DVR6-16A (4 po à 16 po)	---	46DVA-16A (3 po à 14 1/2 po)	4DLS2 (1 7/8 po à 21 po)	4D12A (3 po à 10 po)
	---	---	---	---	4D16A (3 po à 14 po)
	---	---	---	---	4D26A (3 po à 24 po)
Conduit ajustable (télescopique) 4 po x 6 5/8 po					
Conduit ajustable court	---	4DT-TL14 (14 po à 22 po)	46DVA-17TA (9 1/2 po à 15 1/2 po)	---	---
Conduit ajustable long	---	4DT-TL38 (38 po à 70 po)	46DVA-24TA (15 1/2 po à 22 1/2 po)	4DLA30 (16 1/2 po à 29 po)	---
Coudes rigides 4 po x 6 5/8 po					
30 degrés	DVR6-E30	---	46DVA-E30	---	---
45 degrés	DVR6-E45	4DT-EL45	46DVA-E45	4DE45	4D45L
60 degrés	DVR6-E60	---	46DVA-E60	---	---
90 degrés	DVR6-E90	4DT-EL90S	46DVA-E90	4DE90	4D90L
Raccord en coude 90 degrés	---	---	---	4DE90S	---
Courroie de mur	DVR6-WS	4DTWS/B	46DA-WS	4WS	4DWS
Courroie de coude désaxé	DVR6-ES	4DT-OS	46DVA-ES	4OS	4DWS
Manchon mural	DVR6-WTU	4DT-WT	46-DVA-WT	4WT	4DWT
Dispositif d'espacement latéral en vinyle	DVR6-VSS	4DT-VSK (pour 4DT-HCR) 4DT-VS ou 4DTVSS (pour 4DT-HC)	46DVA-VSS	4VSS	4DVSK (pour 4DHC) 4DHVS ou 4DHVSK (pour 4DHCS)
Contre-solin	---	---	46DVA-CFK	---	---
Contre-solin inoxydable	DVR6-CFK-SS	---	46DVA-CFK-S	---	---
Coupe-feu pour toit	DVR6-CFS	4DT-CS	46DVA-FS	4CS	4DFSP
Écran isolant de grenier	DVR6-AIS	4DT-AIS	46-DVA-IS	4AS	4DAIS12

Installation

Composants de cheminée d'autres fabricants (suite)

	BDM	Selkirk	Duravent	ICC	Amerivent
Solins pour toit					
0/12 à 6/12 d'inclinaison	DVR6-AF012	4DT-AF6	46DVA-F6	4MFA & 6EMFA	4DF (0/12 à 5/12)
7/12 à 12/12 d'inclinaison	DVR6-AF712	4DT-AF12	46DVA-F12	4MFB & 6EMFB	4DF12 (6/12 to 12/12)
Toit plat	DVR6-TCF	---	46DVA-FF	4F	---
Solins pour toit en métal					
0/12 to 6/12 d'inclinaison	949606012	URBAK (solin en caoutchouc)	46DVA-F6DS	---	URBAK (solin en caoutchouc)
7/12 to 12/12 d'inclinaison	949606712	URBAK (solin en caoutchouc)	46DVA-F12DS	---	URBAK (solin en caoutchouc)
Collet de solin	DVR68-SC	4DT-SC	46DVA-SC	4SC	4DSC
Terminaisons horizontales					
Terminaison horizontale carrée (aluminium)	DVR6-HCP (Rigid) DVF6-HCP (Flex)	4DT-HC	46DVA-HC	TM-4HT	4DHCS
Terminaison horizontale carrée (inoxydable)	---	---	46DVA-HC-S	---	---
Terminaison horizontale carrée (cuivre)	DVR6-HCPC (Rigid)	---	46DVA-HC-C	---	---
Terminaison horizontale carrée (autre)	DVR6-HC (Rigid) DVF6-HC (Flex)	---	---	TM-4DHT	---
Terminaison horizontale ronde (aluminium)	---	4DT-HCR	46DVA-HRCS	---	4DHC
Périscope					
Périscope 14 po	DVR6-SNK14	4DT-ST14	46DVA-SNK14	4ST14	4D14S
Périscope 36 po	DVR6-SNK36	4DT-ST36	46DVA-SNK36	4ST36	4D36S
Pare-vent horizontal	940164SHRD	---	46-DVA-WG	---	4DHWS
Terminaisons verticales					
Terminaison verticale pare-vent	DVR6-VCH	4DT-VT	46DVA-VCH (Pièce Archgard # 999-DV-SDVTC)	TM-4SVT	4DVC
Pare-vent vertical	DVR68-VWG	---	46DVA-VWG	4SVTS	---
Gaine de cheminée flexible					
7 po 25 pi	95270725	1770250	7DFA-25	---	1770250
7 po 35 pi	95270735	1770350	7DFA-35	---	1770350
7 po 50 pi	95270750	---	7DFA-50	---	---
4 po 25 pi	95270425	1740250	4DFA-25	---	1740250
4 po 35 pi	95270435	1740350	4DFA-35	4AL35	1740350
4 po 50 pi	95270450	---	4DFA-50	4AL50	---

Kit de ventilation flexible	
999-DV-FL4710	Comprend une doublure flexible en aluminium de 4 po et 7 po (10 pieds de long) avec six ressorts
999-DV-C47	Comprend un coupleur de doublure flexible de 7 po (312-0025) et un coupleur de doublure flexible de 4 po (312-0024).

Cages de sécurité horizontales		
Archgard	999-DV-SCU	Cage de sécurité de Terminaison - Universel (14¾ po L x 14¾ po T x 10¼ po P)
BDM	940164SHRD	BDM Cage de sécurité de Terminaison
ICC	4HTS	ICC Cage de sécurité de Terminaison

10.4 Dégagements des terminaisons

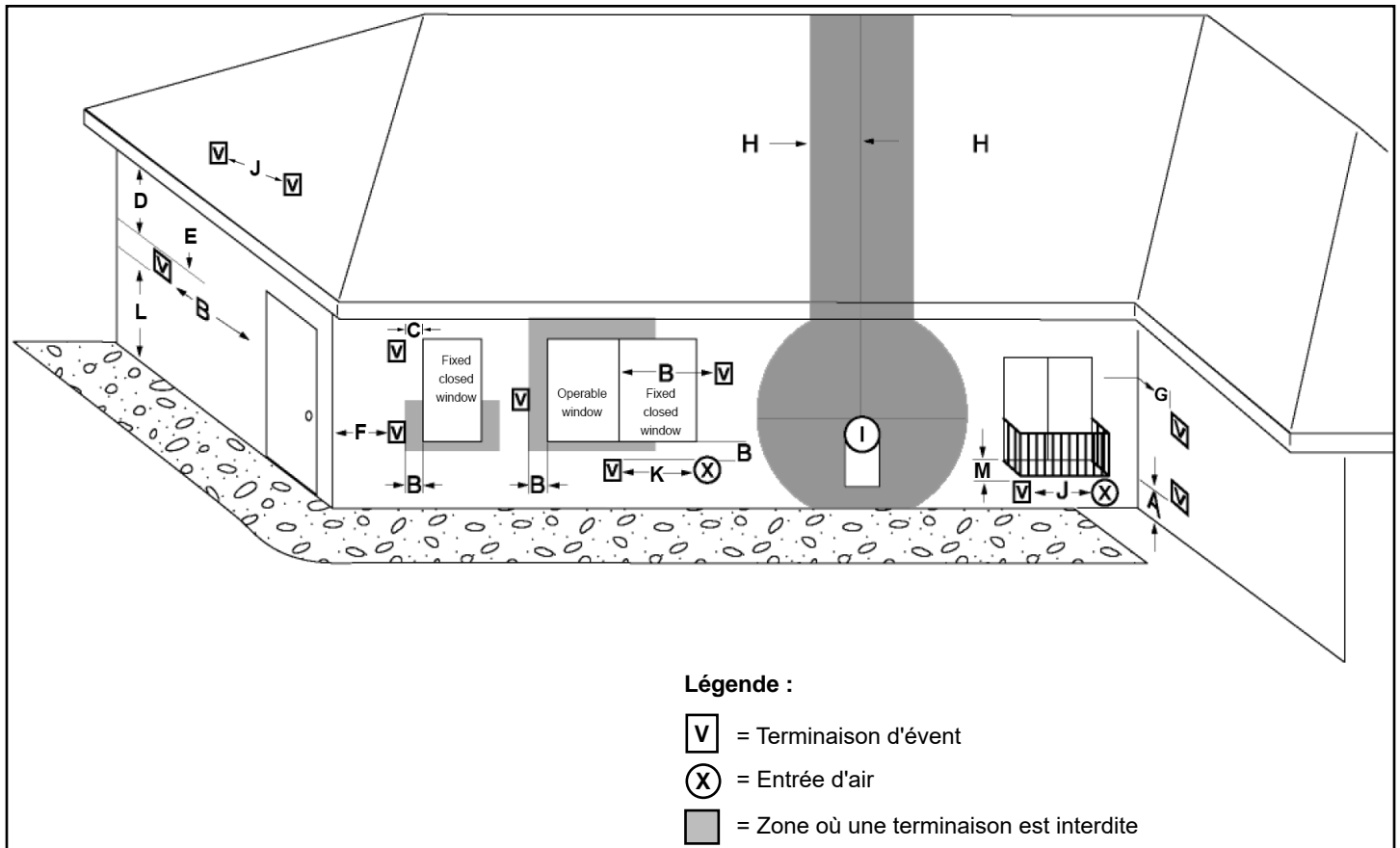

Figure 10.5.01:

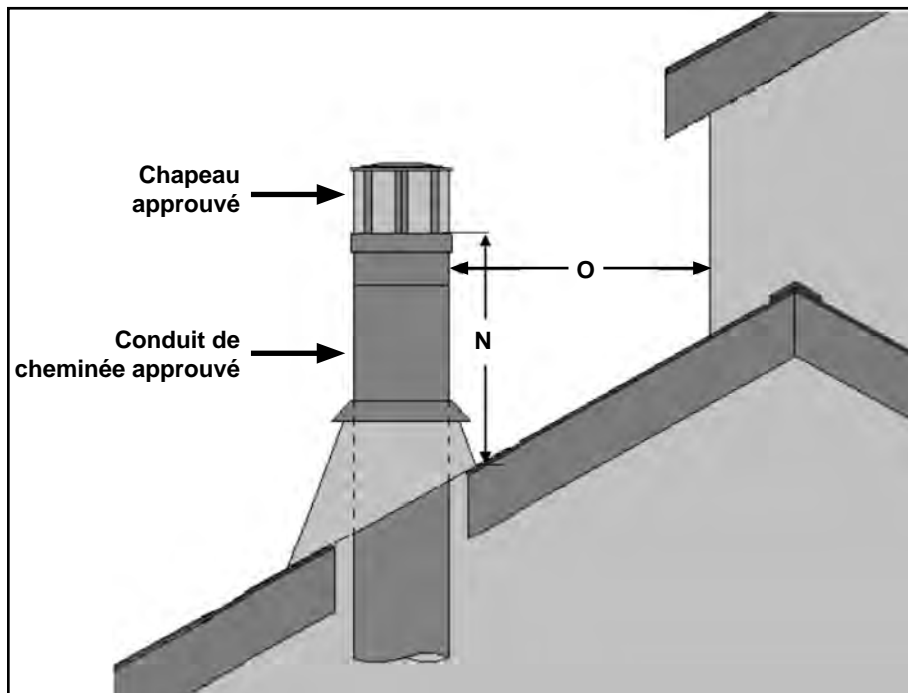

Figure 10.5.02:

Installation

		Installations canadiennes ¹	Installations américaines ²
A	Dégagement au-dessus du sol, véranda, porche, galerie, et balcon	12 po (305 mm)	12 po (305 mm)
B	Dégagement des fenêtres et des portes ouvrantes	12 po (305 mm)	9 po (229 mm)
C	Dégagement des fenêtres fermées en permanence*	*	*
D	Dégagement vertical des soffites aérés	*	*
E	Dégagement vertical des soffites non aérés	14 po (355,6 mm)	14 po (355,6 mm)
F	Dégagement d'un coin extérieur	0 po (0 mm)	0 po (0 mm)
G	Dégagement d'un coin intérieur	2 po (50,8 mm)	2 po (50,8 mm)
H	Dégagement de chaque côté de la ligne centrale prolongée au-dessus du compteur / régulateur	3 pi (914 mm) à l'intérieur d'une hauteur de 15 pi (4,57 m) au-dessus de l'assemblage du compteur / régulateur	*
I	Dégagement d'une sortie d'air d'un régulateur de gaz	3 pi (914 mm)	*
J	Dégagement d'une entrée d'air non mécanique jusqu'au bâtiment, ou d'une entrée d'air de combustion jusqu'à n'importe quel autre appareil	12 po (305 mm)	9 po (229 mm)
K	Dégagement d'une l'entrée d'air mécanique	6 pi (1,83 m)	3 pi (914 mm) au-dessus si à l'intérieur de 10 pi (3,05 mm)
L	Dégagement au-dessus d'un trottoir/bande piétonne ou d'une entrée publique	7 pi (2,13 m) †	*
M	Dégagement sous véranda, porche, galerie, et balcon	12 po (305 mm) ‡	*
N	Dégagement minimal d'un toit jusqu'à l'orifice de décharge le plus bas	18 po (457 mm)	18 po (457 mm)
O	Dégagement d'un conduit vertical jusqu'au mur adjacent	24 po (610 mm)	24 po (610 mm)

Notes:

1) En conformité avec le plus récent CSA B149.1, Natural Gas and Propane Installation Code.

2) En conformité avec le plus récent ANSI Z223.1/NFPA 54, Natural Fuel Gas Code.

• Recommandé pour prévenir la condensation sur la fenêtre.

* Pour les dégagements non spécifiés et ANSI Z223.1/NFPA 54 ou CSA B149.1, le dégagement doit être conforme à la réglementation locale en matière d'installation et doit respecter les exigences du fournisseur de gaz.

† La sortie d'une cheminée ne doit pas être située directement au-dessus d'un trottoir/d'une bande piétonne ou d'une entrée pavée situés entre deux maisons unifamiliales et qui sont utilisés par les deux familles.

‡ Seulement permis si la véranda, le porche, la galerie ou le balcon sont complètement ouverts sur au moins deux côtés sous le plancher.

ATTENTION

Une cage de sécurité peut être nécessaire pour couvrir une terminaison horizontale si celle-ci est située près d'une passerelle. Voir les codes locaux.

10.5 Installation d'une terminaison péricopique

- Suivez les instructions d'installation du fabricant et la réglementation locale.
- L'élévation verticale d'une terminaison péricopique peut être utilisée au lieu d'une élévation verticale du conduit. Suivez les instructions d'installation de la terminaison péricopique du fabricant.
- Un périscope possède deux coudes de 90° qui comptent dans le calcul du nombre de coudes permis pour le système de cheminée. Par exemple, l'installation illustrée à la **Figure 10.5.01** utilise 3 coudes de 90°.
- Assurez-vous que la section verticale totale du système de cheminée soit assez longue pour permettre le nombre de coudes utilisés (voir **Section 10.1**).
- Si la terminaison péricopique est installée sous le niveau du sol (p. ex. : pour un sous-sol), un drainage adéquat doit être conçu pour empêcher l'eau d'entrer à l'intérieur de la terminaison péricopique (voir **Figure 10.5.01**).
- Ne tentez pas d'intégrer la terminaison péricopique ni dans le mur, ni dans tout autre d'espace fermé.
- N'installez pas la terminaison péricopique là où un excès de neige ou de glace risque de s'accumuler. Après chaque chute de neige, vérifiez et dégagez l'espace de sortie pour empêcher son obstruction. Si vous utilisez une souffleuse, évitez d'enneiger la terminaison péricopique.

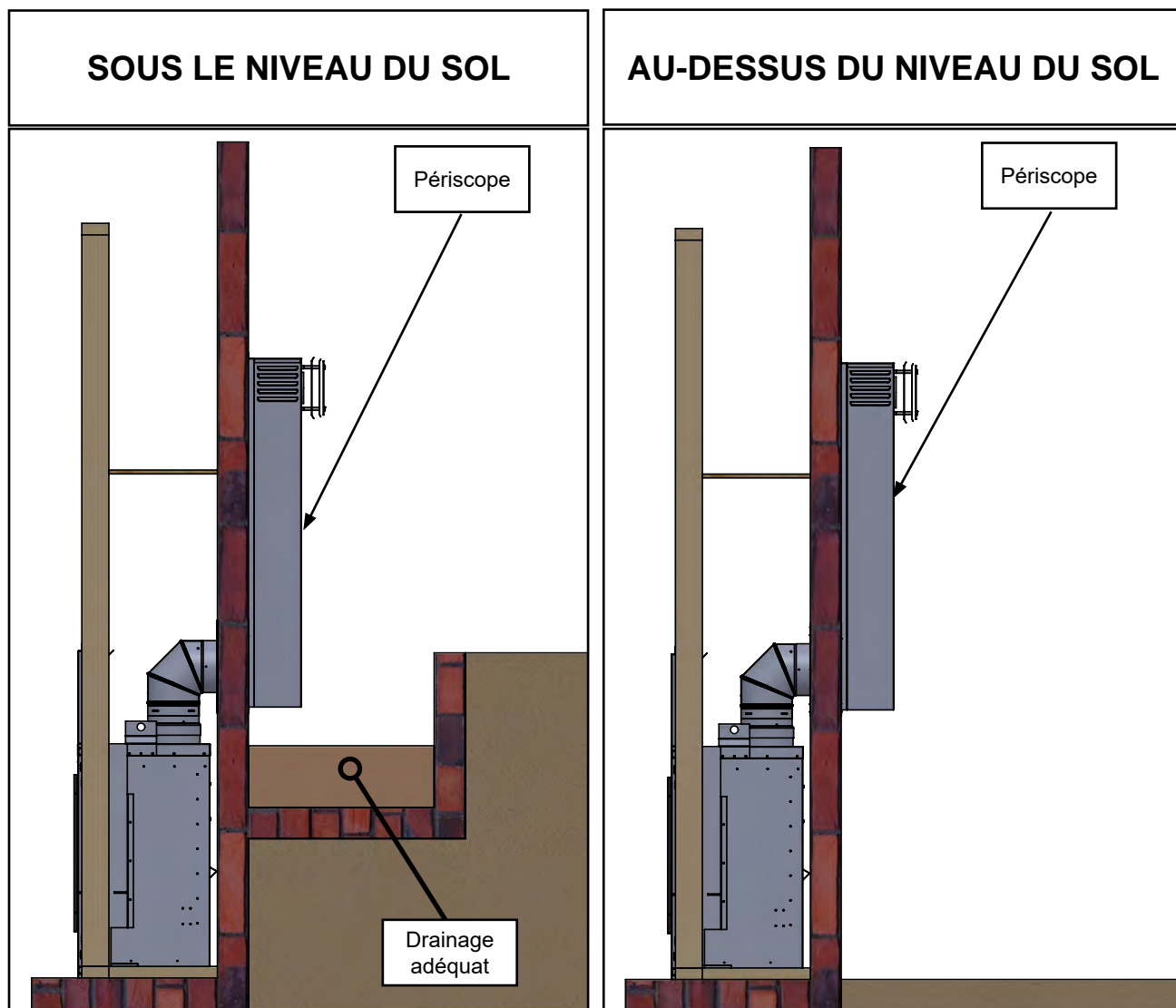

Figure 10.5.01

11.0 Encadrement dans la charpente

11.1 Ouverture brute dans la charpente du mur

IMPORTANT

Les dimensions pour l'encadrement devraient prendre en compte l'épaisseur du revêtement mural et les matériaux de façade du foyer. Si vous utilisez un âtre, ajustez les dimensions de l'ouverture brute nécessaires pour respecter les exigences de dégagement minimales. **Un matériau de façade incombustible peut être appliqué au-dessus (mais pas directement sur) la façade du foyer. Ceci permettra d'empêcher la chute du matériau de façade causée par l'expansion thermique.** N'obstruez pas le passage de l'air dans le système de ventilation.

AVERTISSEMENT

Assurez des dégagements adéquats autour des ouvertures d'air jusqu'à la chambre de combustion. N'obstruez pas les ouvertures des grillages du haut et du bas. L'air de la pièce entre par l'ouverture du bas, est réchauffé, puis ressort par l'ouverture du haut. Obstruer ces passages d'air peut causer une surchauffe, et créer une situation potentiellement dangereuse.

Déterminez l'emplacement exact du foyer, en incluant la hauteur de l'âtre, la largeur, et la profondeur (s'il y a lieu). Si possible, positionnez le foyer de sorte que la terminaison soit placée entre deux montants afin d'éviter d'avoir à charpenter davantage.

Considérez la hauteur de l'âtre incluant son matériau de finition (pierre, brique, etc.) lors de la construction de la plateforme du foyer.

Installez le foyer sur une surface rigide en métal ou en bois dont les dimensions sont plus larges et plus profondes que celles du foyer.

Si de la maçonnerie est utilisée (optionnelle), préparez la fondation nécessaire pour supporter son poids. Lorsqu'une construction en maçonnerie est utilisée, une traverse en fer doit être utilisée au-dessus du foyer pour supporter le poids supplémentaire. N'utilisez jamais ce foyer pour supporter une charge supplémentaire.

Construisez l'âtre selon la largeur et la hauteur désirées. Si une extension d'âtre est nécessaire, des matériaux combustibles doivent être utilisés. Voir **Section 12.3**.

Épaisseur du panneau mural (Disposition de la bride de clouage)	Profondeur dans la charpente*
Installation affleurante	18 po
3/8 po	17 ⁵ / ₈ po
1/2 po	17 ¹ / ₂ po
5/8 po	17 ³ / ₈ po
3/4 po	17 ¹ / ₄ po

IMPORTANT

Si vous installez le système IHEAT, consultez le manuel du système IHEAT pour connaître les dimensions et les spécifications de l'ossature.

RISQUE D'INCENDIE

N'installez PAS cet appareil sur du tapis, du vinyle, ou sur tout autre matériau combustible autre que le bois.

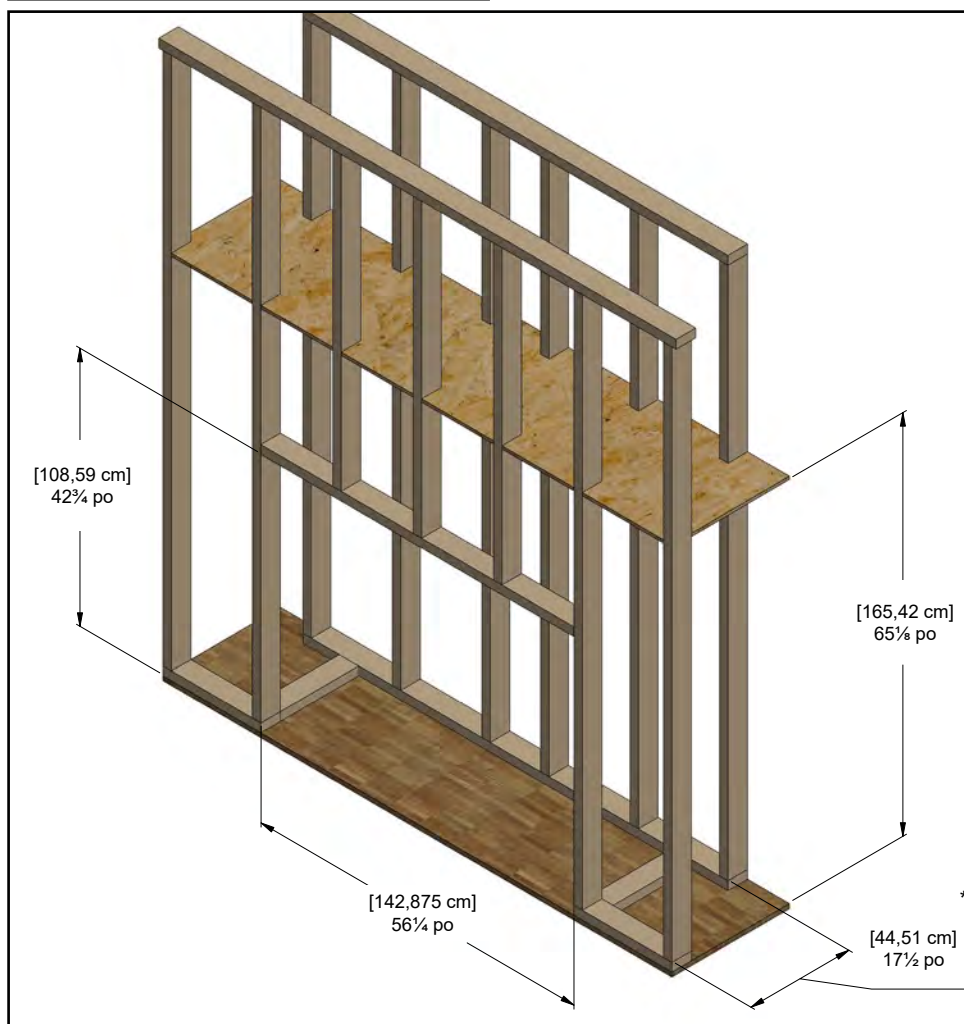

Figure 11.1.01

11.2 Encadrement des conduits

IMPORTANT

Si vous installez le système IHEAT, consultez le manuel de ce dernier pour connaître les dimensions de l'encadrement et les spécifications.

Encadrement du système d'évacuation Archgard (voir Section 10.3 pour les numéros de pièces).

Les dimensions d'encadrement de ventilation suivantes sont basées sur les composants de ventilation Duravent. Si d'autres composants de ventilation tiers sont utilisés, reportez-vous aux instructions d'installation du fabricant tiers pour obtenir des informations sur l'installation. Les dimensions critiques suivantes doivent être maintenues quel que soit le fabricant de ventilation :

Élément	Dimensions essentielles
Dégagement du plafond au conduit horizontal	3 $\frac{5}{8}$ po (19,69 cm)
Dimensions de charpente pour manchon mural	9 po (22,86 cm) W x 10 po (25,4 cm) H

La hauteur du plafond et la hauteur à partir du bas du manchon illustrées ci-dessous sont basées sur une ligne de conduit minimale. Ces valeurs peuvent changer en fonction des spécificités de chaque installation.

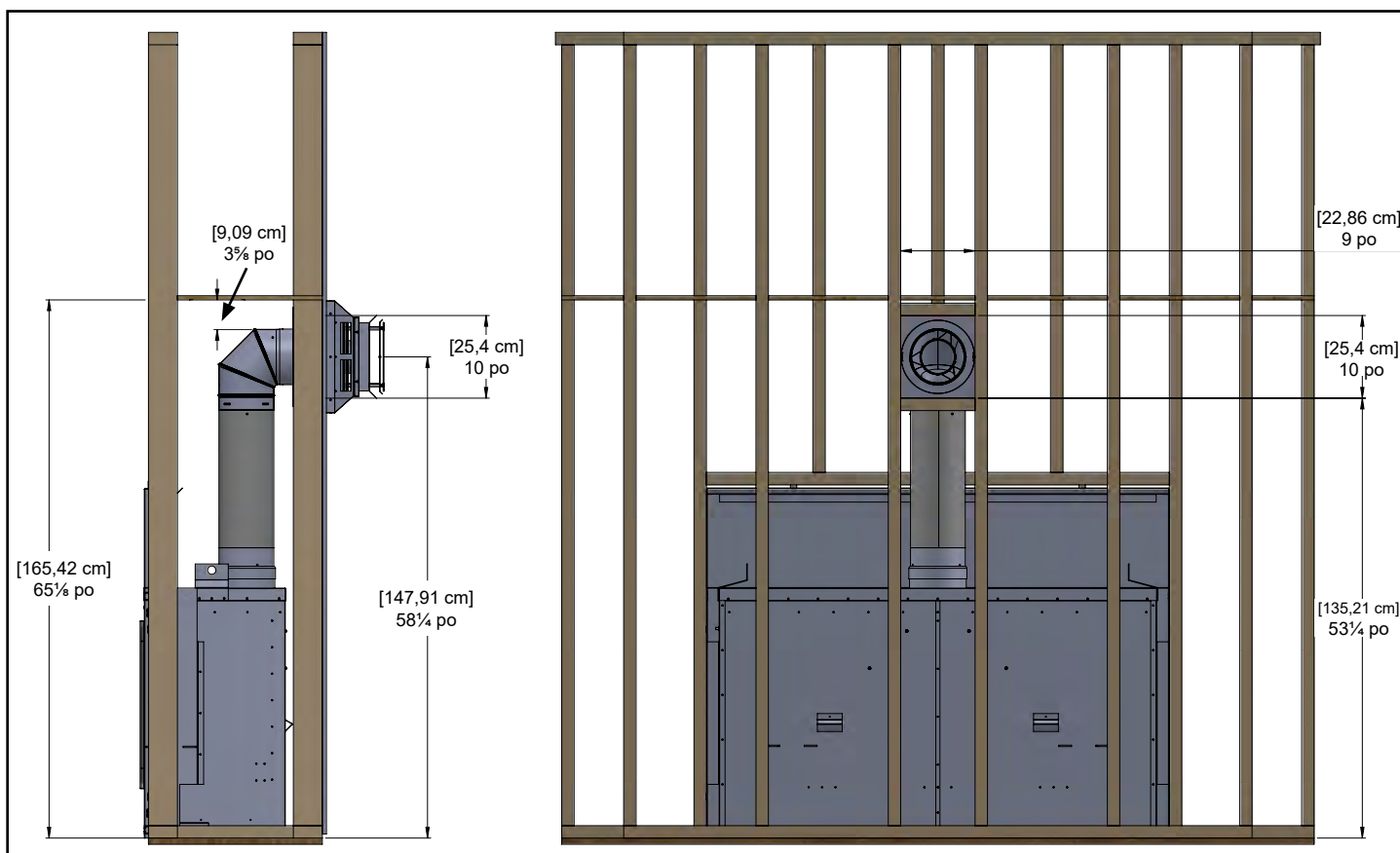

Figure 11.2.01

IMPORTANT

L'emplacement du chapeau de cheminée doit être conforme avec les directives de la Section 10.4 de ce manuel.

AVERTISSEMENT

N'ENCASTREZ PAS LE CHAPEAU DE CHEMINÉE NI DANS LE MUR, NI DANS LE REVÊTEMENT.

12.0 Dégagements des matériaux combustibles

IMPORTANT

Si vous installez IHEAT, consultez le manuel IHEAT pour les dimensions et les spécifications de l'encadrement.

AVERTISSEMENT : Un positionnement de pièce non conforme aux schémas suivants, ou l'utilisation de pièces non spécifiquement approuvées pour cet appareil peuvent causer des dommages matériels, des blessures ou des pertes de vie.

AVERTISSEMENT: LE PROLONGEMENT DE LA BRIDE DE CLOUAGE DOIT ÊTRE ASSEMBLÉ ET FIXÉ AU FOYER. NE LA RETIREZ PAS. LE PROLONGEMENT DE LA BRIDE DE CLOUAGE SUPÉRIEURE NE PEUT PAS SUPPORTER DE CHARGE.

12.1 Dégagements du manteau

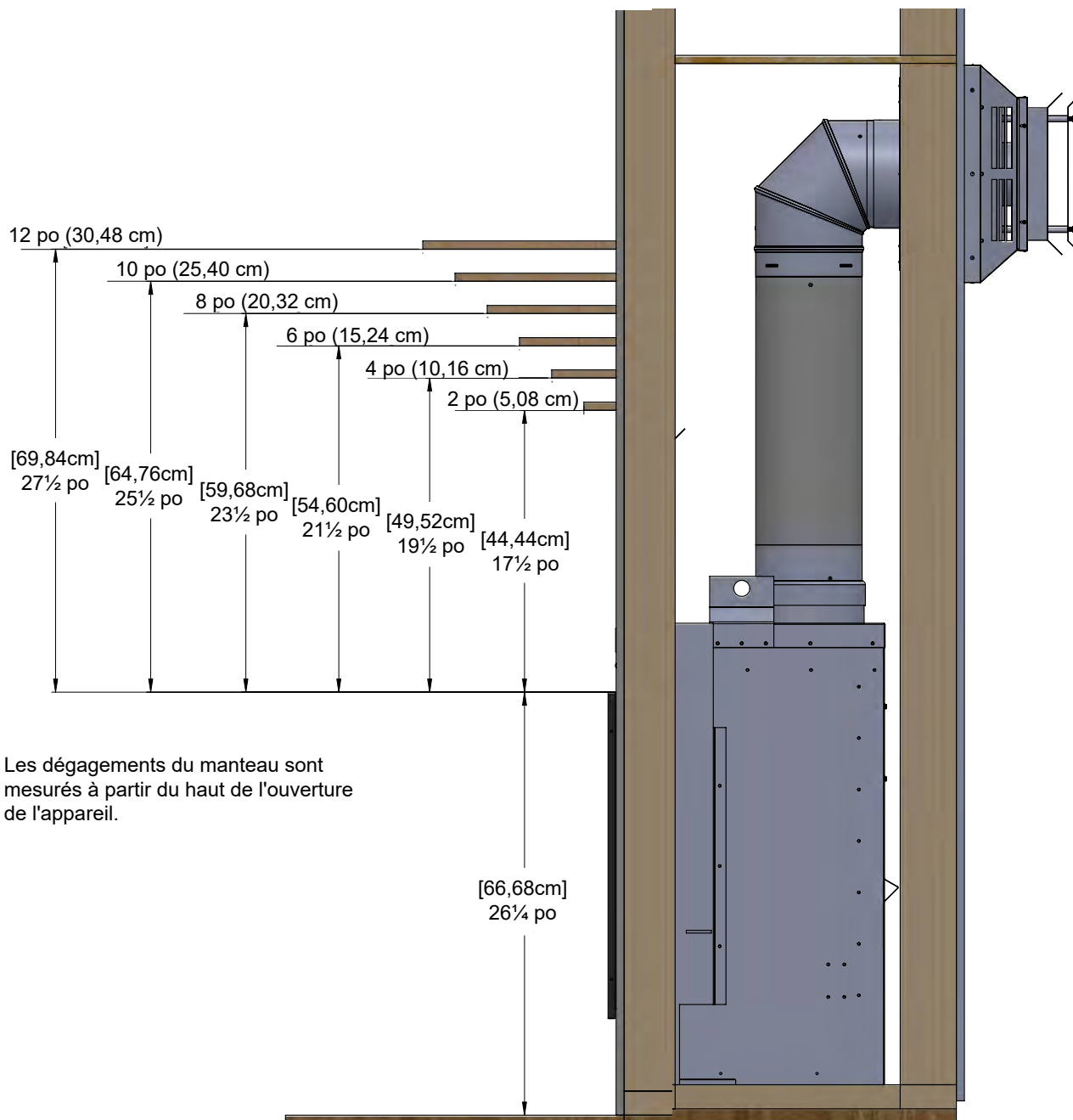

Figure 12.1.01

12.2 Dégagements avec les murs latéraux

Maintenez un dégagement minimal de **3 po (7,62 cm)** à partir du côté du cadre vitré jusqu'aux murs latéraux ou jusqu'aux supports du manteau.

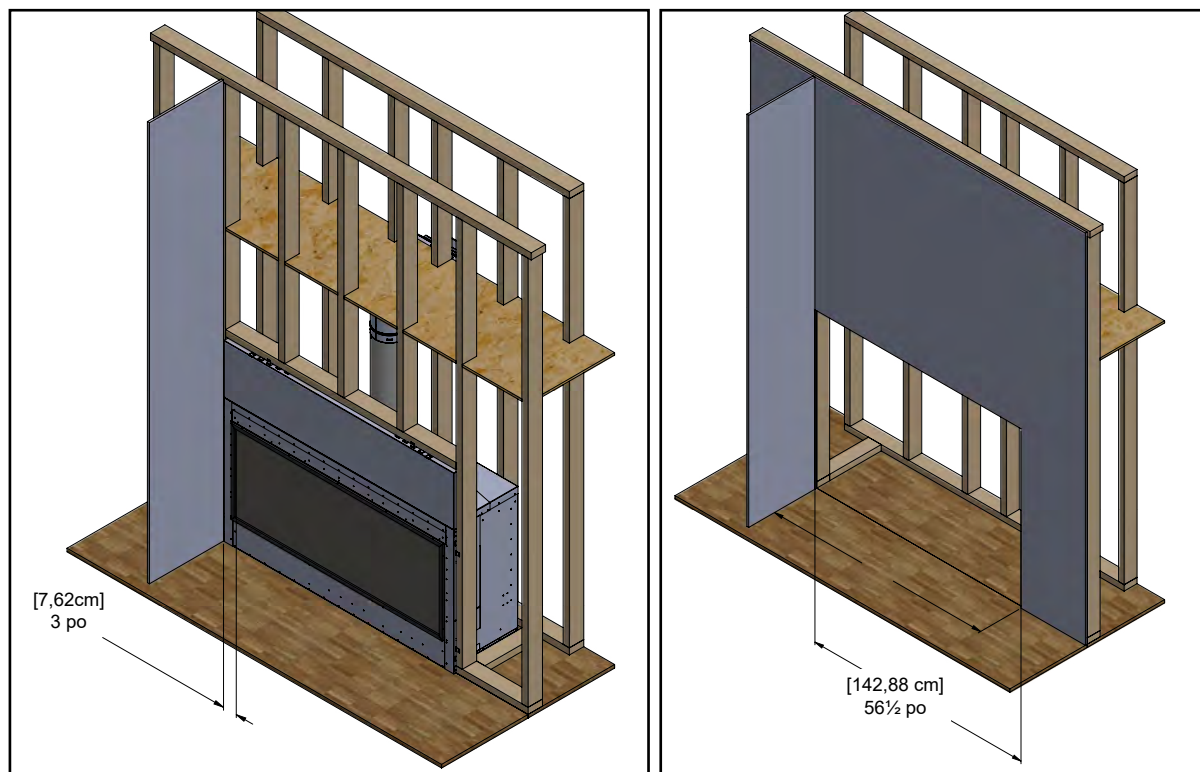

Figure 12.2.01

12.3 Installation d'un âtre (facultatif)

Tout âtre s'étendant à partir du foyer avant peut être construit en matériau combustible, cependant, il faut en tenir compte lors de l'installation d'une façade décorative.

Un âtre n'est pas nécessaire pour l'installation.

Dégagement aux bandes de finition

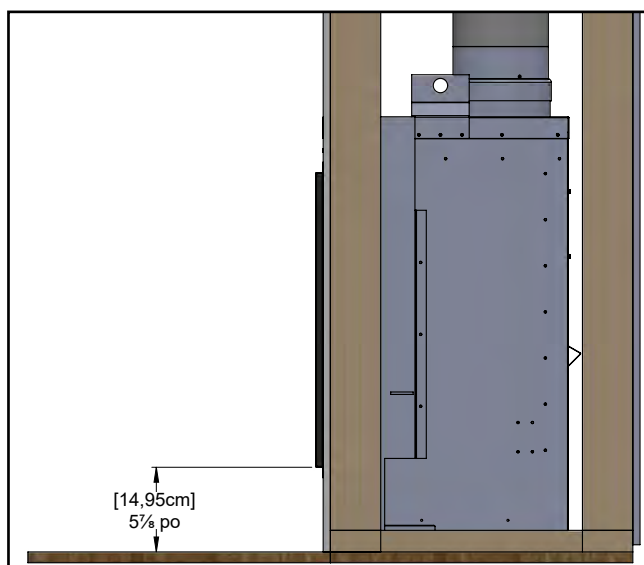

Figure 12.3.01: Dégagement aux bandes de finition

Dégagement aux façades décoratives du parc Grandview

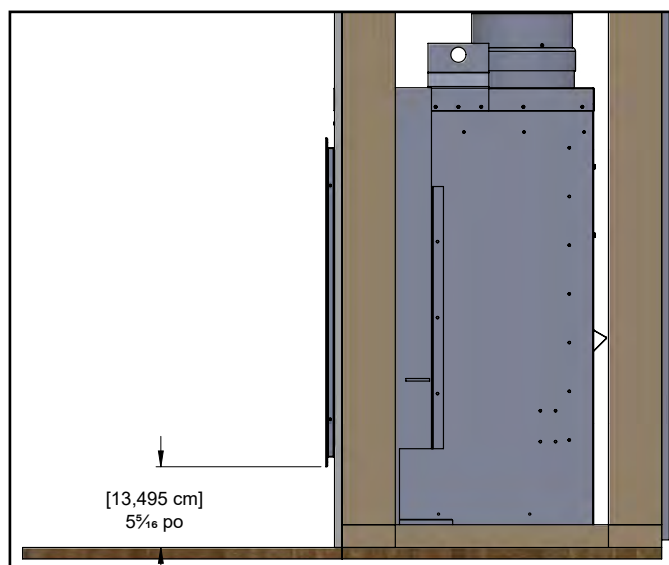

Figure 12.3.02: Dégagement aux façades décoratives du parc Grandview

12.4 Matériaux de revêtement de sol sensibles à la chaleur

Les foyers Archgard sont des produits de chauffage conçus pour produire une grande quantité de chaleur radiante et convective. Les dégagements spécifiés ci-dessus sont censés être des distances de dégagement minimales par rapport aux matériaux combustibles. Cependant, le revêtement de sol directement adjacent aux dégagements minimaux du foyer peut atteindre des températures allant jusqu'à 180 °F (82 °C) ou plus selon l'installation.

Veuillez vérifier auprès de votre fabricant de revêtement de sol les tolérances de température, car certains matériaux, comme le vinyle, ont tendance à être plus sensibles aux températures supérieures à la température ambiante moyenne et peuvent être endommagés ou déformés s'ils sont exposés à la chaleur.

Nous vous recommandons de tester tout matériau de revêtement de sol pour vous assurer qu'il peut résister aux températures générées par ce foyer. Si les tolérances du matériau de revêtement de sol ne sont pas connues ou ne sont pas capables de résister aux températures générées par ce foyer, installez un coussin chauffant fabriqué dans un matériau non sensible à la chaleur ou ajustez les dégagements par rapport aux matériaux sensibles à la chaleur, comme indiqué ci-dessous.

Remarque : les dégagements indiqués correspondent à la largeur de la porte du foyer. Les dimensions indiquées sont uniquement à titre indicatif et ne peuvent pas tenir compte de tous les matériaux de revêtement de sol. Les dimensions indiquées ne remplacent pas les dégagements du foyer pour ce produit. Maintenez toujours les dégagements par rapport aux matériaux combustibles comme indiqué sur la page précédente.

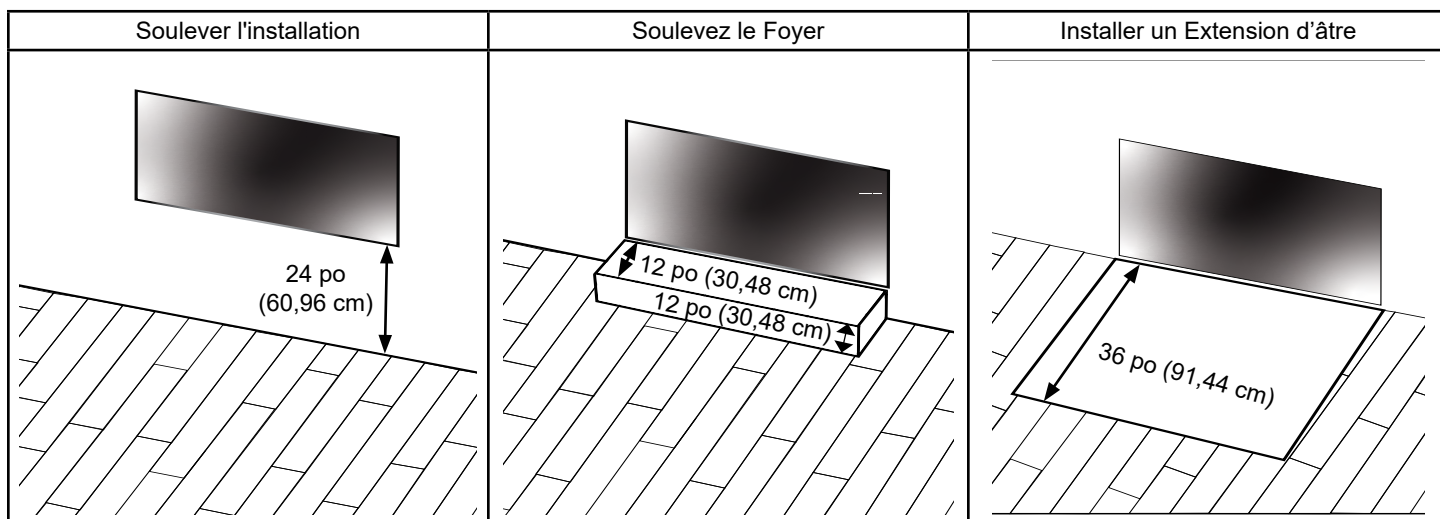

Figure 12.4.01

12.4 Finition (finition sur toute la façade)

Installez les bandes latérales ainsi que les bandes supérieure et inférieure à l'aide des douze (24) rivets de 1/8 po inclus.

AVERTISSEMENT : NE PLACEZ AUCUN MATÉRIAU COMBUSTIBLE SUR LA FAÇADE DU FOYER SANS AVOIR INSTALLÉ UN SYSTÈME IHEAT.
Consultez le manuel du système IHEAT pour plus d'informations.

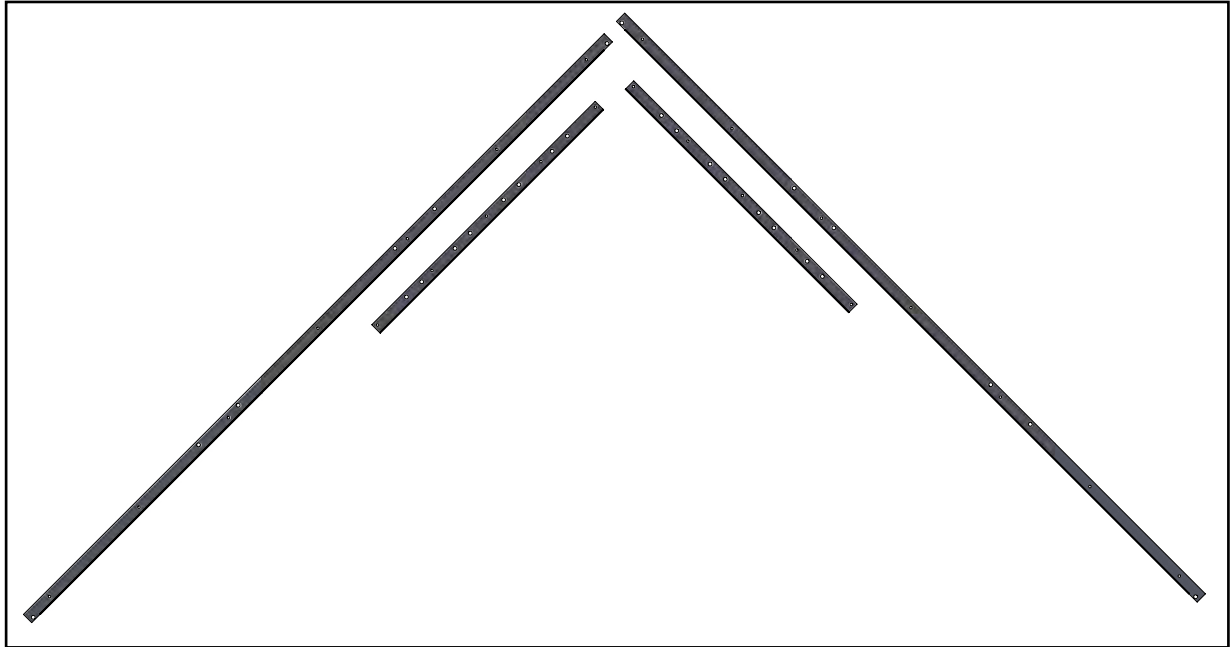

Figure 12.4.01

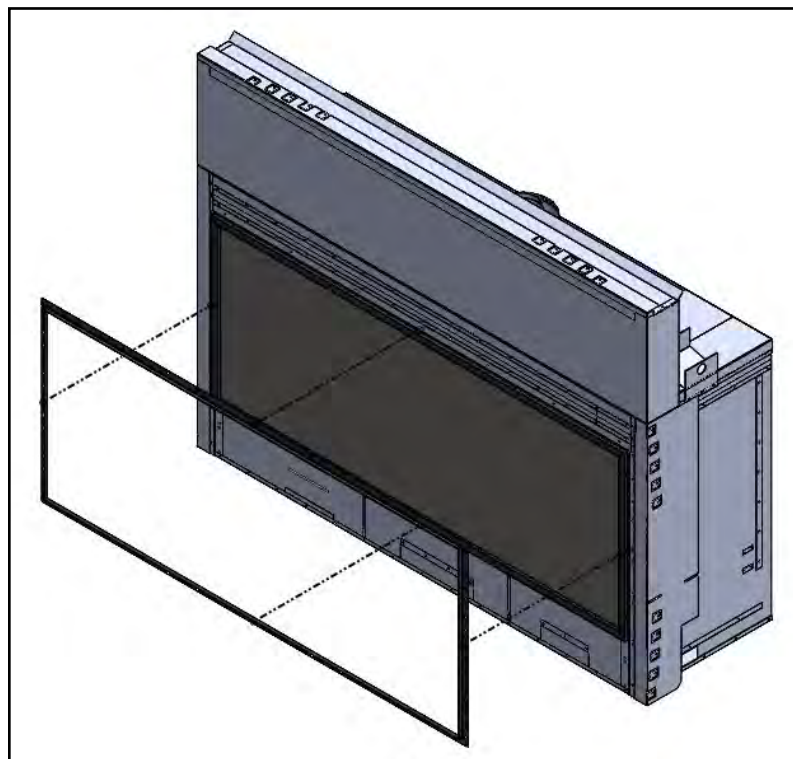

Figure 12.4.02

Cloison sèche affleurante avec un matériau incombustible sur le devant

Si vous utilisez un matériau de finition tel que des carreaux, de la roche ou un autre matériau non combustible pour relier la façade du foyer et le mur, installez le foyer au ras de la cloison sèche. Les bandes de finition seront extrudées de 1/2 po.

Finissez sur le devant du foyer et de la cloison sèche tel qu'illustré à la **Figure 12.4.04**.

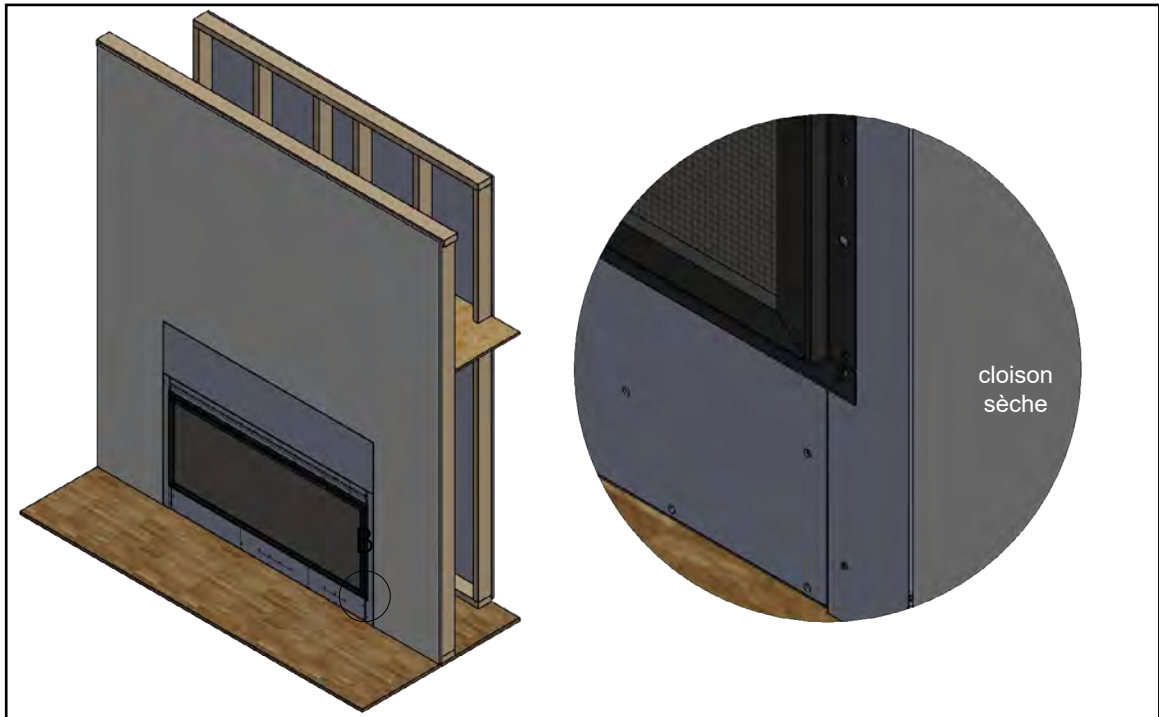

Figure 12.4.03: Cloison sèche au ras du foyer

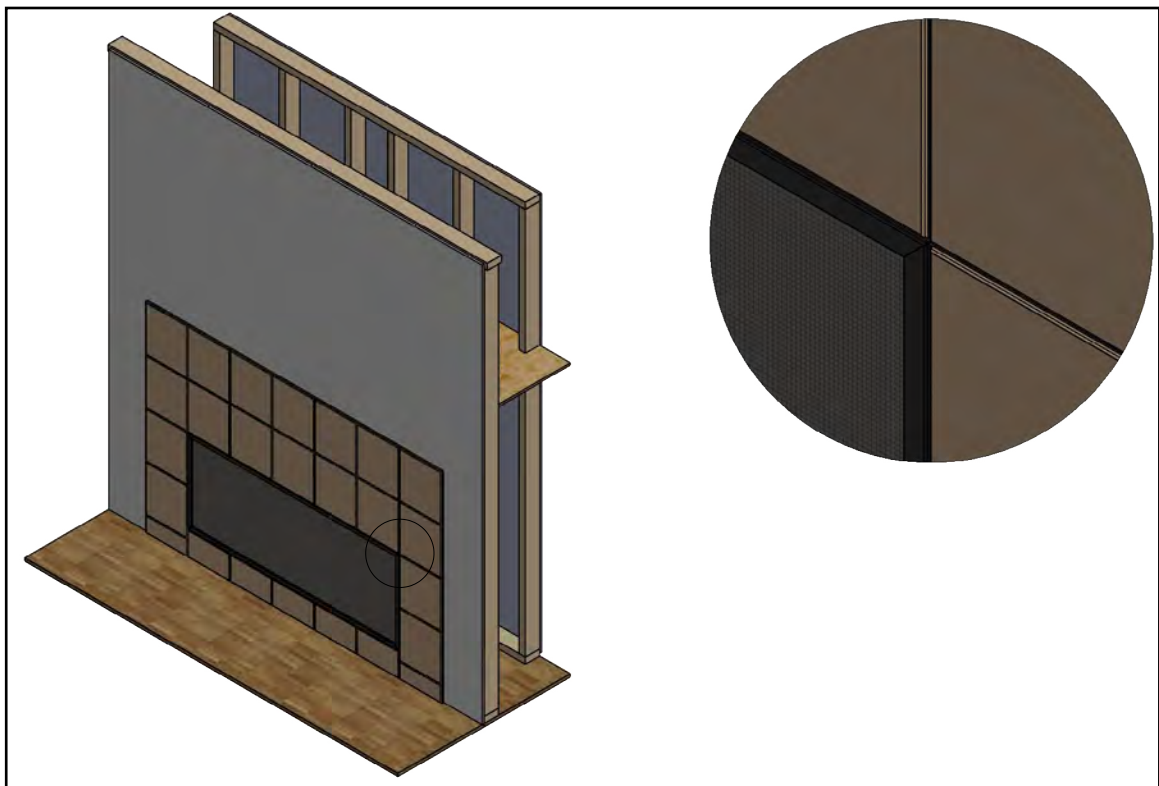

Figure 12.4.04: Carrelage sur la façade du foyer et des cloisons sèches

Installation encastrée avec un matériau incombustible au ras des cloisons sèches

Le foyer peut être encastré et recouvert d'un panneau de ciment ou d'un autre matériau incombustible sur le devant. Peignez le matériau incombustible pour donner l'apparence d'une cloison sèche jusqu'à l'ouverture du foyer.

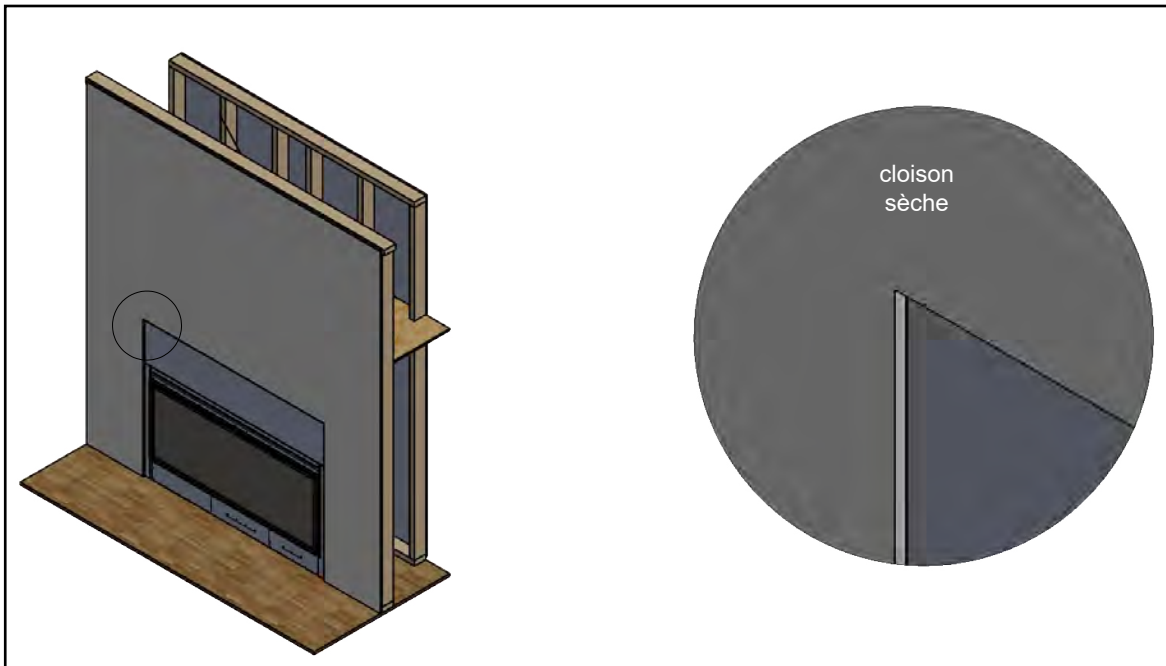
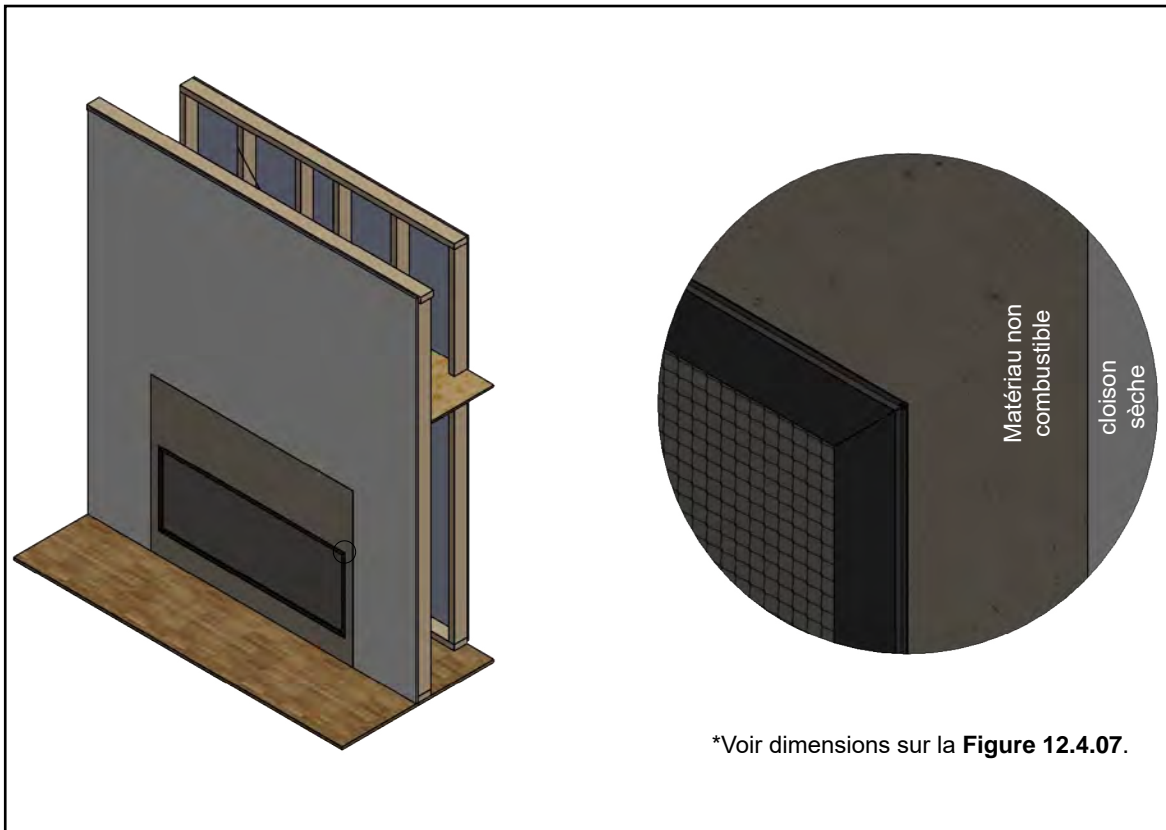

Figure 12.4.05: Cloison sèche jusqu'au foyer (non affleurant)



*Voir dimensions sur la Figure 12.4.07.

Figure 12.4.06: Matériau incombustible sur la face du foyer

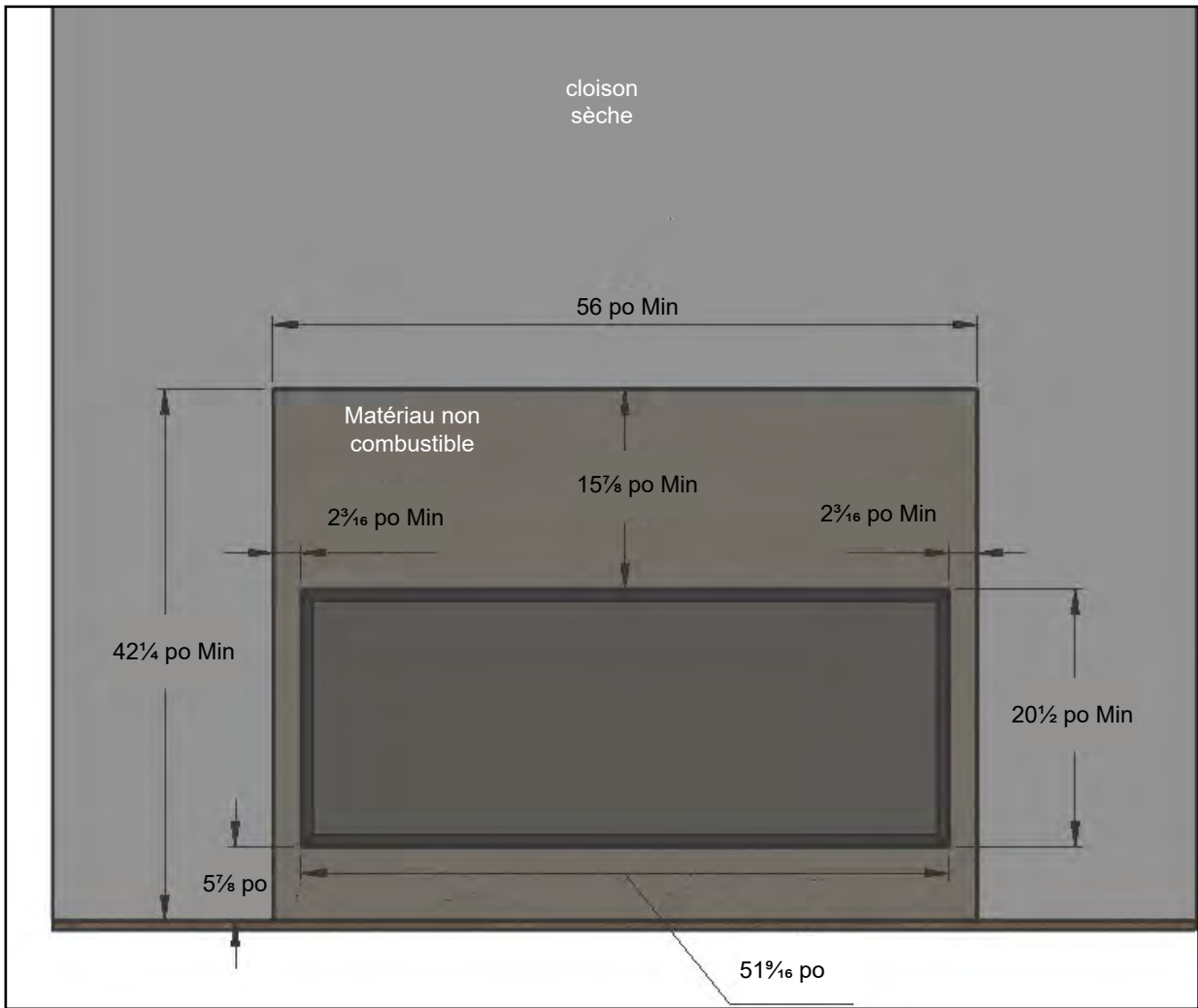

Figure 12.4.07: Dimensions du matériau incombustible sur la face du foyer

12.5 Installation des façades décoratives Grandview Park

La façade décorative Archgard Grandview Park vous permet de personnaliser l'apparence de votre 50-DVTE36CN-1 pour compléter votre maison. Voir la **Section 12.3** pour les spécifications de dégagement en cas d'installation d'un foyer. Des photos et des vidéos peuvent être trouvées sur Archgard.com. Veuillez signaler immédiatement tout dommage à votre revendeur agréé Archgard.

Suppression

Pour retirer l'avant, soulevez doucement légèrement et tirez l'avant vers l'extérieur. L'écran est maintenu en place avec des supports à encoches, ce qui permet d'ajuster la profondeur de l'écran pour s'adapter au matériau de finition.

Installation

Pour installer la façade, alignez-la avec l'ouverture du foyer et poussez tout droit. Soulevez légèrement et poussez lentement l'écran jusqu'à ce qu'il atteigne la profondeur désirée.



Figure 12.5.01

Grandview Park Dimensions

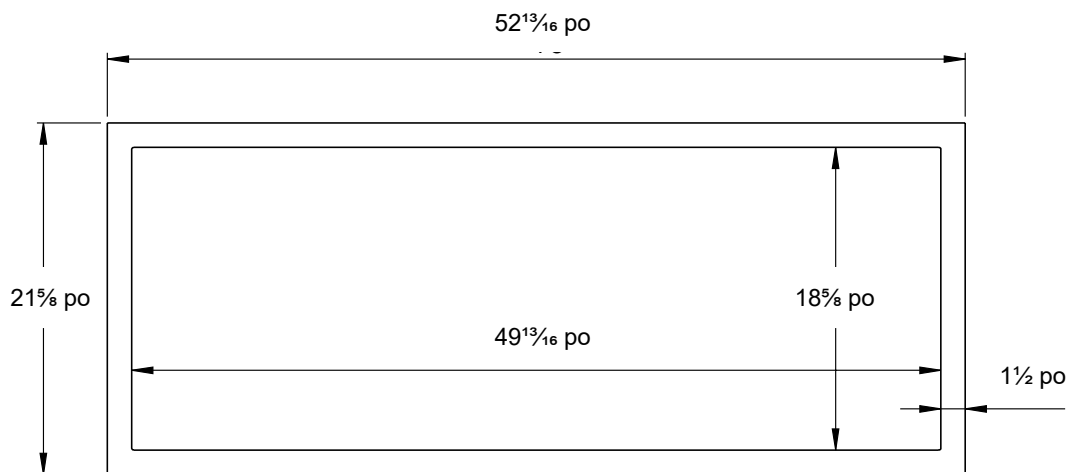

Figure 12.5.05

13.0 Raccordements de gaz

Avant de raccorder cet appareil à la conduite d'alimentation de gaz, vérifiez que votre appareil est conçu pour le type de gaz que vous envisagez utiliser. Le type de gaz à utiliser est indiqué sur la plaque d'homologation (Voir **Section 4.0** et **Section 6.2**) et aussi sur la valve de contrôle de gaz de l'appareil.

Pour une installation adéquate, vous devez assurer les dégagements spécifiés et vérifier les raccords de gaz. **Vérifiez qu'aucun des raccords de gaz ne fuit.**

Après avoir fixé le foyer à la charpente, faites installer la conduite d'alimentation de gaz jusqu'au foyer à bois par votre fournisseur de gaz ou un monteur d'installation à gaz qualifié. Cette conduite de gaz doit être dimensionnée correctement et installée conformément aux codes d'installation. Juste en amont du raccord d'alimentation, l'installateur doit installer un robinet d'arrêt manuel accessible. En raccordant la conduite d'alimentation au robinet de gaz, l'installateur doit installer un support empêchant tout mouvement du robinet de gaz. Si le robinet n'est pas supporté en raccordant la conduite d'alimentation, le robinet peut bouger et causer un «bris» dans la conduite d'alimentation du brûleur. De tels dommages ne sont pas couverts par la garantie du fabricant.

MISE EN GARDE : Cet appareil et son robinet d'arrêt individuel doivent être débranchés de la tuyauterie d'alimentation de gaz durant les essais de pressurisation de ce système, lorsque la pression d'essai est supérieure à 1/2 psig (3,5 kPa). Cet appareil doit être isolé de la tuyauterie d'alimentation de gaz, en fermant son robinet d'arrêt manuel individuel durant les essais de pressurisation de la conduite de gaz, lorsque la pression d'essai est inférieure ou égale à 1/2 psig (3,5 kPa). Le fait de ne pas débrancher ou isoler l'appareil durant une vérification de pression peut endommager la valve de contrôle de gaz (et le robinet d'arrêt manuel) de l'appareil. Ces dommages ne sont pas couverts par la garantie du fabricant.

Réglages de pression du GAZ NATUREL :

La pression d'alimentation d'entrée (ou pression de ligne) doit être au minimum de 1,1 po c.e. (0,27 kPa) et au maximum de 3,8 po c.e. (0,95 kPa). L'orifice est de taille 2 x #47 DMS (1,99 mm).

* (DMS = Drill Material Size)

ÉLÉVATION	DÉBIT CALORIFIQUE
0 à 4500 pieds (0 à 1372 m)	36 000 BTU/hr (10,55 kW)
4500 pieds (1372 m) et plus	36 000 BTU/hr (10,55 kW) moins 4% par 1000 pieds (305 m) au-dessus du niveau de la mer.

Veuillez contacter votre fournisseur local pour connaître la taille d'orifice appropriée à votre installation.

Réglages de pression du PROPANE (GPL) :

La pression d'alimentation d'entrée (ou pression de ligne) doit être au minimum de 2,9 po c.e. (0,72 kPa) et au maximum de 11,0 po c.e. (2,74 kPa). L'orifice est de taille 2 x 1,2 mm.

ÉLÉVATION	DÉBIT CALORIFIQUE
0 à 4500 pieds (0 à 1372 m)	33 000 BTU/hr (9,67 kW)
4500 pieds (1372 m) et plus	33 000 BTU/hr (9,67 kW) moins 4% par 1000 pieds (305 m) au-dessus du niveau de la mer.

Veuillez contacter votre fournisseur local pour avoir la taille d'orifice appropriée à votre installation.

13.1 Vérification du débit calorifique (pour recalibrage à haute altitude)

IMPORTANT: LE DÉBIT CALORIFIQUE DOIT TOUJOURS ÊTRE VÉRIFIÉ LORS DU PREMIER FEU DE L'APPAREIL.

Avant de commencer, éteignez tous les autres appareils à gaz, incluant toute veilleuse à allumage continu. Allumez le foyer et attendez 15 minutes. Chronométrez le temps requis pour brûler 1 pied cube de gaz mesuré au compteur. Vérifiez avec le fournisseur de gaz la valeur calorifique (en BTU/pi³) du gaz à votre altitude. Le débit calorifique (BTU/h) est le débit de gaz multiplié par sa valeur calorifique (pieds cubes/heure x BTU par pied cube). Note : Ce calcul vaut pour un compteur de gaz sec à 1/2 psi. Si vous utilisez un compteur de gaz sec à 2 psi, l'appareil donnera un débit calorifique inférieur car le calcul doit être corrigé pour tenir compte de la pression de gaz supérieure au compteur. Si l'appareil fonctionne au-dessus du débit calorifique spécifié, contactez votre détaillant autorisé Archgard. La formule qui suit donne une valeur approximative car elle ne fait aucune correction pour la température et la pression.

$$\text{Formule de calcul approximatif : } \frac{3600}{\text{temps pour brûler 1 pi}^3 \text{ de gaz en secondes}} \times \text{valeur calorifique du gaz en BTU/pi}^3 = \text{débit calorifique } \frac{\text{BTU}}{\text{hr}}$$

13.2 Alimentation en gaz

Avant de commencer:

- Assurez-vous que le foyer est éteint et froid.
- Assurez-vous que l'alimentation en gaz est débranchée et coupez l'alimentation électrique (y compris les piles de secours).
- Retirez le pare-étincelles (voir **Section 6.3**)
- Retirez le clapet aveugle (voir **Section 6.5**)
- Retirez le cadre vitré (voir **Section 6.4**)

NOTE : La conduite de gaz peut être acheminée du côté gauche ou du côté droit du foyer. Le raccordement de la conduite d'alimentation à la valve se fait sur le côté gauche de la valve.

Étape 01 : Localisez la ligne flexible et la vanne d'arrêt dans le sac manuel.



Figure 13.2.01:

Étape 02 : Raccordez la conduite flexible à l'entrée de la valve à l'aide de deux clés de 3/4 po.



Figure 13.2.02:

Étape 03 : Assurez-vous que la valve d'arrêt est en position OFF et connectez l'alimentation en gaz à la vanne.

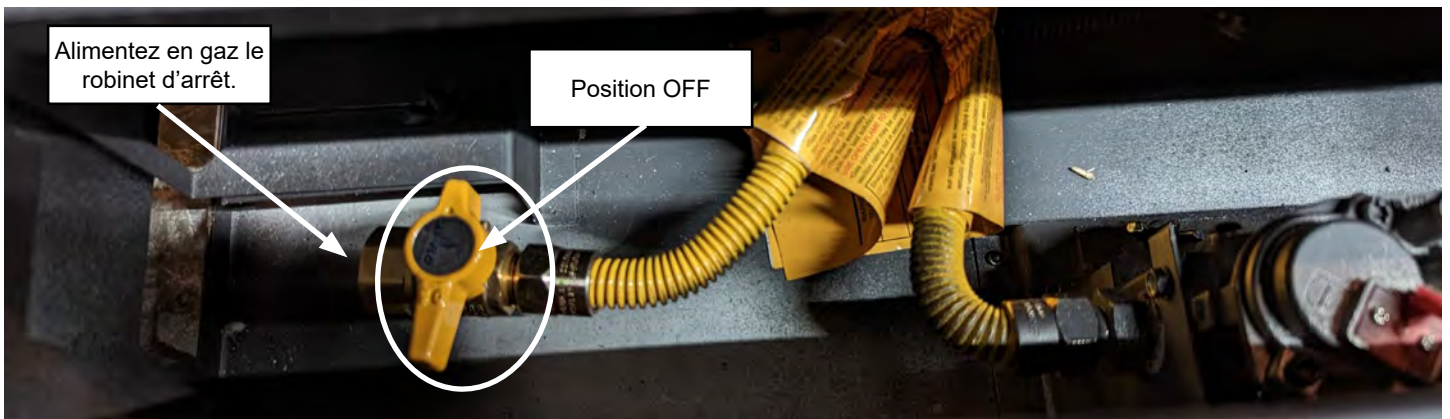

Figure 13.2.03:

14.0 Instructions du kit de conversion de gaz

IMPORTANT: Ce foyer est prêt à fonctionner au gaz naturel. Pour le convertir au propane/GPL, suivez les instructions suivantes.

AVERTISSEMENT: Ce kit de conversion doit être installé par un service d'entretien qualifié selon les instructions du fabricant et tous codes et règlements applicables de l'autorité ayant juridiction. Le non-respect de ces instructions peut créer un incendie, une explosion ou la production de monoxyde de carbone et causer des dommages matériels, des blessures ou la mort. Le service d'entretien qualifié est responsable de la qualité d'installation de ce kit. L'installation ne sera conforme et complète qu'après avoir vérifié le fonctionnement de l'appareil converti, tel qu'indiqué dans les instructions fournies avec ce kit. Voir le manuel d'utilisation ou la plaque d'homologation de l'appareil, pour les réglages de pressions d'entrée et du manifold, et la taille d'orifice du brûleur.

IMPORTANT: Pour les installations à haute altitude dépassant 4500 pieds (1372 m), consulter le fournisseur de gaz local ou l'autorité compétente pour les méthodes de recalibrage appropriées.

NUMÉROS DE KITS : 50-CKELP pour convertir au Propane (GPL) / 50-CKENG pour convertir au Gaz Naturel

LE KIT INCLUT :

- Étiquette de conversion de gaz (303-0128)
- Orifices du brûleur (numéro de pièce 2 x 301-0068-1.2, DMS 1,2 mm pour GPL) (numéro de pièce 2 x 301-0068-47, #47 DMS pour GN)
- Feuillet d'instructions
- Kit de conversion de la valve SIT 885 avec instructions et étiquette du type de gaz

IMPORTANT: FERMEZ L'ALIMENTATION DE GAZ ET COUPEZ L'ALIMENTATION ÉLECTRIQUE À L'APPAREIL. FERMEZ L'ALIMENTATION DE GAZ AVANT DE COUPER L'ALIMENTATION ÉLECTRIQUE.

14.1 Préparation du foyer

- Retirez le pare-étincelles (voir **Section 6.3**), le cadre vitré (voir **Section 6.4**), bûches et braises (voir le manuel d'installation du média du brûleur), couvercle de soupape (voir **Section 6.5**) les panneaux en briques ou le revêtement de la chambre de combustion (s'il y a lieu - voir **Section 15.0**).
- Retirez le contour du brûleur (voir **Section 18.13**)
- Retirez le brûleur (voir **Section 18.14**).

Faites glisser l'obturateur d'air loin de l'orifice.

Soulevez l'obturateur d'air et sortez-le du foyer.

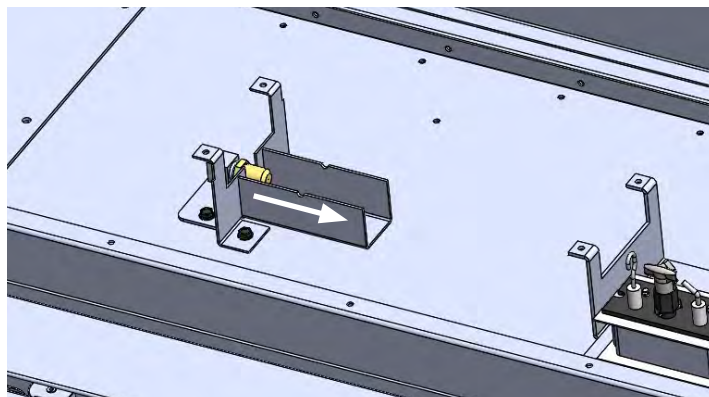

Figure 14.1.01:

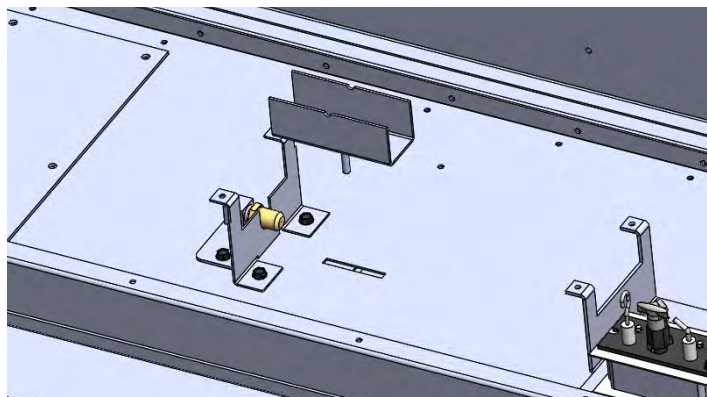

Figure 14.1.02:

Installation

Retirez les deux (2) vis tek fixant le support du brûleur devant l'orifice. Répétez l'opération pour l'autre brûleur.

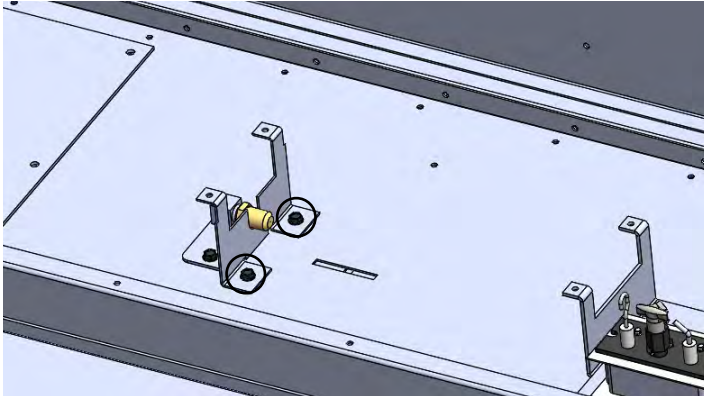

Figure 14.1.03:

Retirez l'orifice du brûleur, avec une clé 1/2 po. Remplacez-le par l'orifice fourni avec le kit de conversion. Utilisez une petite quantité de scellant à tuyaux sur les filets de montage de l'orifice. N'en utilisez pas trop, car cela peut boucher l'orifice.

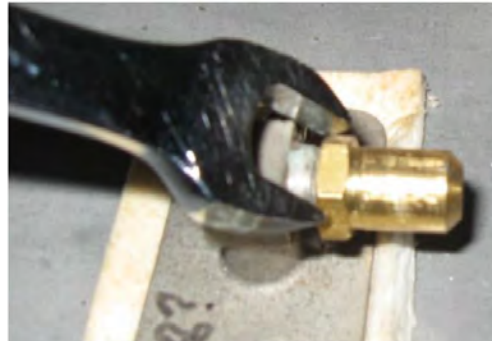

Figure 14.1.04:

14.2 Conversion de la veilleuse

Avec une clé 7/16 po, desserrez le capuchon de veilleuse de 1/4 de tour. Glissez complètement la languette au bas du capuchon d'orifice pour que le côté rouge (propane) muni d'un trou soit visible. Resserrez le capuchon de veilleuse en alignant les sorties de flamme avec l'électrode d'allumage et la sonde du détecteur de flamme, de chaque côté de la veilleuse.

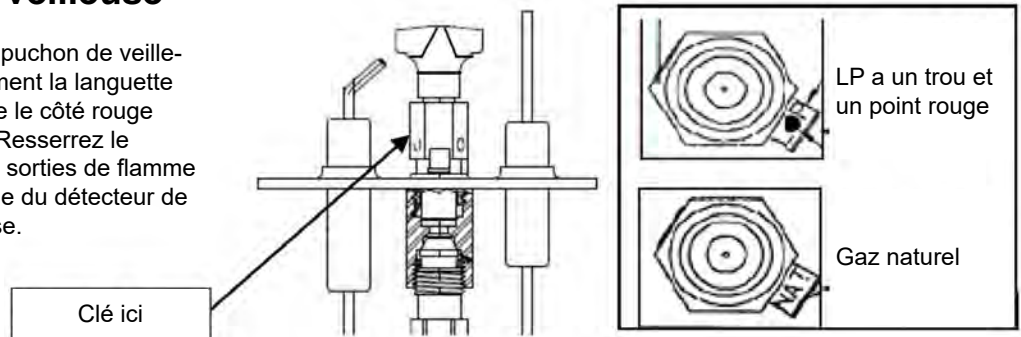

Figure 14.2.01:

14.3 Conversion de la valve de gaz

AVERTISSEMENT : L'installation de ce kit de conversion doit être effectuée seulement par un installateur d'appareils à gaz qualifié et certifié.

Vérifier que les items suivants sont présents dans l'emballage :

- Ensemble du régulateur de pression (E)
- Deux (2) vis (F)
- Étiquette d'identification (G)
- Instructions d'installation (ce document-ci)

1. Fermez l'alimentation de gaz au robinet d'arrêt manuel, et coupez l'alimentation électrique.
2. Voir **Figure 14.3.01**. Avec un tournevis Torx T20 ou pour écrou à fentes, retirez et jetez les deux (2) vis de fixation (A) du régulateur de pression, la tour du régulateur de pression (B) et l'ensemble ressort-diaphragme (C) (si applicable).
3. Vérifiez que le joint en caoutchouc (D) fixé au régulateur de pression (E), est bien placé, voir **Figure 14.3.02**, sinon installez le joint tel que montré à la **Figure 14.3.02**.
4. Installez le nouveau régulateur de pression à MOTEUR PAS-À-PAS tel que montré à la **Figure 14.3.03** et à la **Figure 14.3.04**. Utilisez les vis fournies (F), M4 x 0.7 longueur filetée L=(16 mm + 0 - 0,5 mm), en acier de résistance classe 8.8 (voir **Figure 14.3.05**).
5. Vissez manuellement dans le corps de la valve les deux vis de fixation du kit de conversion. Utilisez un tournevis standard ou Torx T20 et serrez les vis en appliquant un couple de serrage de 25 lb-po ± 5%. SI LES FILETS DE LA VALVE DE CONTRÔLE DE GAZ SONT FAUSSÉS OU ENDOMMAGÉS, LA VALVE DOIT ALORS ÊTRE REMPLACÉE.
6. Collez l'étiquette d'identification fournie (G) au corps de la valve à un endroit facilement visible.
7. Faites les connexions électriques du MOTEUR PAS-À-PAS et de la valve, ouvrez l'alimentation de gaz au système et rallumez l'appareil selon les instructions du fabricant.
8. Avec le brûleur allumé, vérifiez le nouveau régulateur de pression et faites un test de détection de fuite à l'eau savonneuse.
9. Rallumez le brûleur et vérifiez qu'il allume et fonctionne correctement.

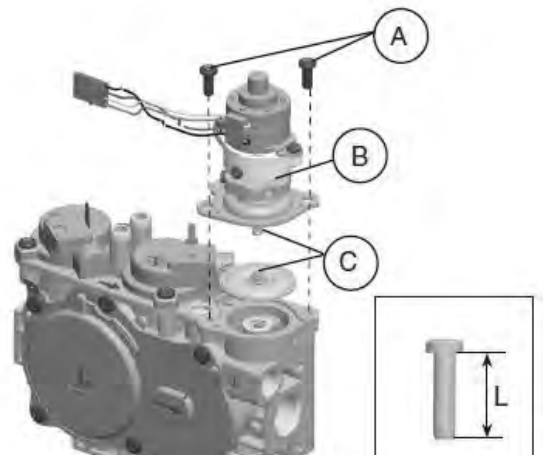

Figure 14.3.01:

Figure 14.3.05:

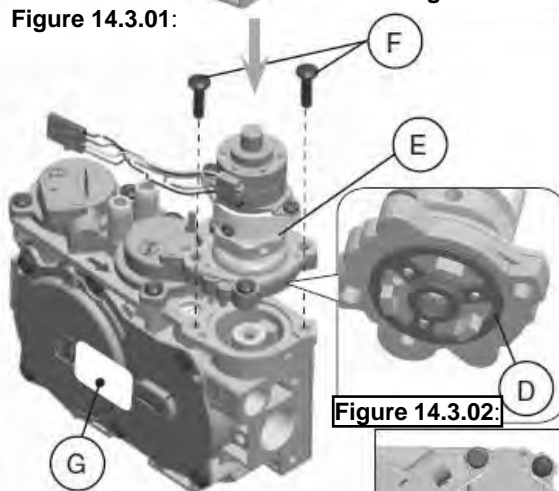

Figure 14.3.02:

Figure 14.3.03:

Figure 14.3.04:

AVERTISSEMENT: L'installation doit être faite dans un environnement propre.

AVERTISSEMENT: Ce kit de conversion du modulateur de gaz doit être installé SEULEMENT avec le kit de conversion de gaz fourni par le FABRICANT DE L'APPAREIL et spécifiquement conçu pour l'appareil et le gaz de conversion.

AVERTISSEMENT: Le bon fonctionnement du système ne peut pas être garanti si le kit de conversion ou la valve de contrôle de gaz sont tombés ou s'ils ont subi un impact important.

NOTE À L'INSTALLATEUR: Le feuillet d'instructions fourni doit être conservé avec l'appareil.

14.4 Pour finaliser la conversion

- Réinstallez le brûleur (voir **Section 18.14**), le contour du brûleur (voir **Section 18.13**), les revêtements en briques ou le revêtement de la chambre de combustion (voir **Section 15.0**), média du graveur (voir voir le manuel d'installation du média du brûleur), et le cadre vitrée (voir **Section 6.4**).
- Alimentez l'appareil en gaz et en électricité.
- Allumez le foyer pour que le brûleur soit allumé.
- Vérifiez **tous** les raccords pour vous assurer qu'il n'y a pas de fuites.

Testez la pression d'entrée et de sortie (voir **Section 18.3**). Vérifiez visuellement la flamme de la veilleuse. La flamme doit envelopper le haut du détecteur de flamme et s'étendre vers l'avant sur le brûleur. Pour régler la veilleuse, tournez la vis de réglage de la veilleuse sur la valve de commande dans le sens des aiguilles d'une montre pour réduire ou dans le sens inverse pour augmenter la flamme de la veilleuse. Calibrez le débit comme indiqué à la **Section 13.1**. Ajustez l'air primaire selon les spécifications de ce manuel ou celles de la plaque d'homologation.

- Éteignez le foyer.
- Apposer l'étiquette du type de gaz sur la plaque d'homologation (voir **Section 6.2** pour l'emplacement de la plaque d'homologation).
- Remplissez l'étiquette de conversion et apposez-la sur la plaque d'assemblage de la valve.
- Réinstallez le couvercle de soupape (voir **Section 6.5**) et le pare-étincelles (voir **Section 6.3**).

15.0 Installation du revêtement de la chambre de combustion

15.1 Installation du panneau noir de minuit

Les étapes suivantes mettent en évidence la procédure d'installation des revêtements de foyer en panneaux d'acier Midnight Black. Manipulez les panneaux avec soin pour éviter de rayer la peinture. Inspectez les panneaux pour vous assurer qu'aucun dommage ne s'est produit à l'intérieur de l'emballage. Veuillez signaler immédiatement tout dommage à votre revendeur agréé Archgard.

Avant de commencer:

- **Assurez-vous que l'alimentation de gaz est FERMÉE et débranchez l'alimentation électrique** (y compris les piles de secours).
- Retirez le pare-étincelles (voir **Section 6.3**)
- Retirez le clapet aveugle (voir **Section 6.5**)
- Retirez le cadre vitré (voir **Section 6.4**)

Étape 01 : Retirez les vis cruciformes de l'extrême gauche et de l'extrême droite du déflecteur du foyer.

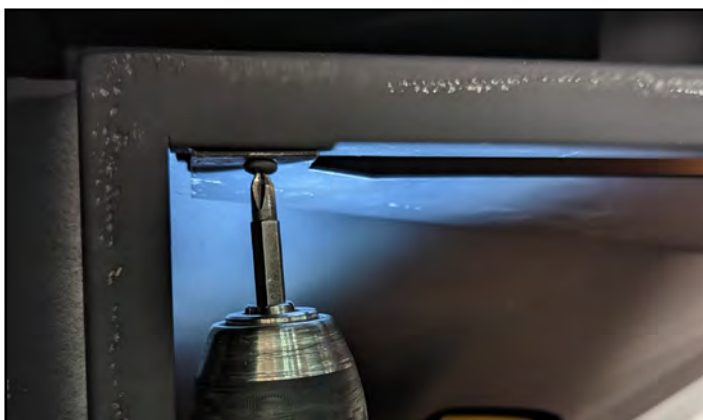

Figure 15.1.01:

Étape 03 : Faites pivoter le bas du panneau vers l'intérieur et insérez deux (2) vis tek du sac du manuel pour fixer le panneau arrière central en place.



Figure 15.1.03:

Étape 02 : Insérez les languettes du milieu sur le dessus du panneau arrière du milieu dans les ouvertures en haut de la chambre de combustion.

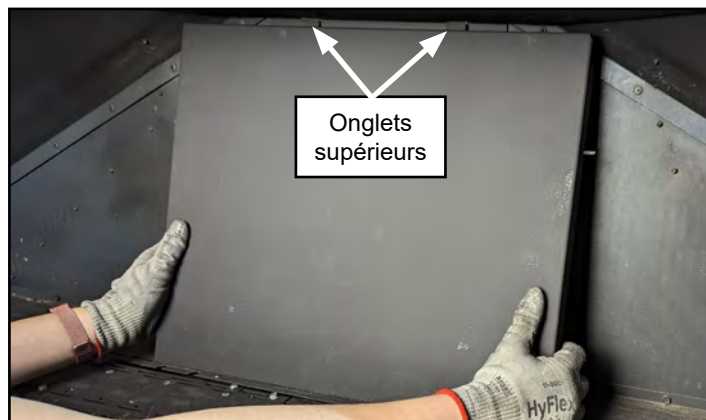

Figure 15.1.02:

Étape 04 : Alignez le panneau arrière gauche avec les vis sur le côté gauche du panneau arrière central.

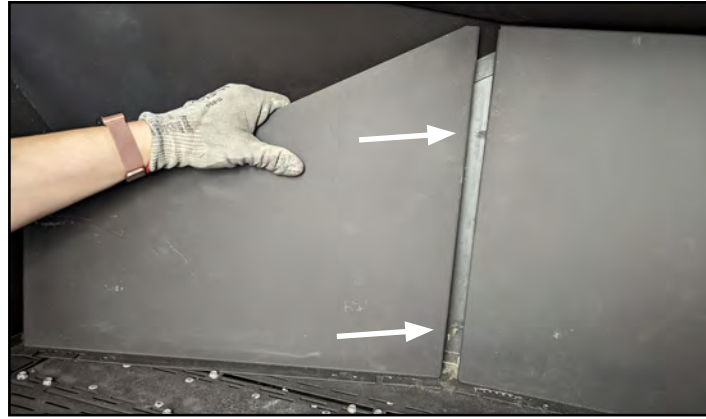

Figure 15.1.04:

Installation

Étape 05 : Faites pivoter le côté gauche du panneau vers l'intérieur et insérez deux (2) vis tek du sac du manuel pour fixer le panneau arrière gauche en place.



Figure 15.1.05:

Étape 06 : Placez le bas du panneau latéral gauche derrière les vis sur le côté gauche du brûleur. Ne le placez pas serré sur le côté.



Figure 15.1.06:

Étape 07 : Faites pivoter le panneau latéral gauche vers le haut.



Figure 15.1.07:

Étape 08 : Insérez deux (2) vis tek du sac du manuel pour fixer le panneau latéral gauche en place.

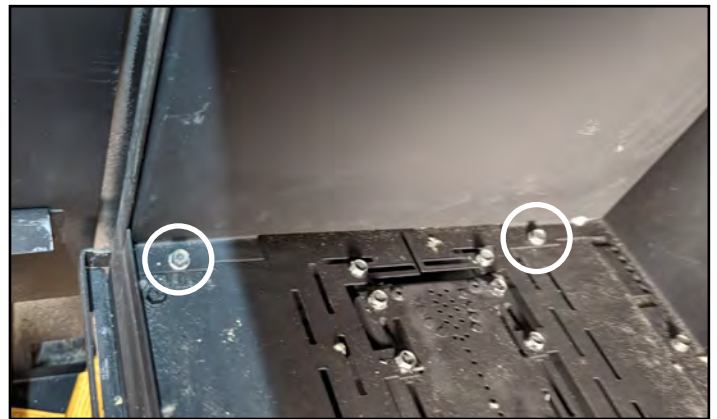

Figure 15.1.08:

Étape 09 : Réinsérez la vis à tête cruciforme qui a été retirée à l'étape 01 pour fixer le haut du panneau.



Figure 15.1.09:

Étape 010 : Répétez les étapes 04 à 09 pour l'installation du panneau arrière droit et du panneau latéral droit.



Figure 15.1.10:

Le retrait est l'inverse de l'installation.

15.2 Installation des panneaux en verre réfléchissant

Les étapes suivantes présentent la procédure d'installation des panneaux en verre céramique réfléchissant. Nous recommandons d'utiliser des gants en coton propres lors de la manipulation des panneaux. Manipulez les panneaux avec précaution. Inspectez les panneaux pour vous assurer qu'aucun dommage n'est survenu à l'intérieur de l'emballage. Veuillez signaler immédiatement tout dommage à votre détaillant Archgard autorisé.

Avant de commencer :

- Assurez-vous que l'alimentation en gaz est coupée et débranchez l'alimentation électrique
- Retirer l'écran de barrière (voir **Section 6.3**)
- Retirez l'assemblage de la porte vitrée (voir la **Section 6.4**)
- Retirez le cache de la vanne (voir **Section 6.5**)

Étape 01 : Retirez les vis cruciformes de l'extrême gauche et de l'extrême droite du déflecteur du foyer.



Figure 15.2.01:

Étape 03 : Le dispositif de retenue du panneau central contient des languettes supérieure et inférieure.

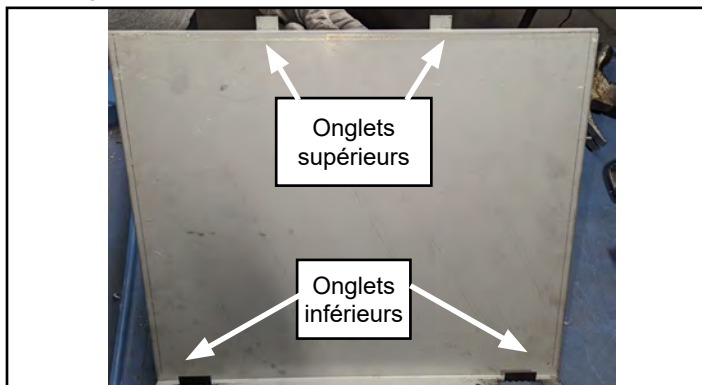

Figure 15.2.03:

Étape 05 : Placez les clips de retenue du panneau supérieur (fractal) sur les coins supérieurs du panneau arrière et du dispositif de retenue du panneau arrière.

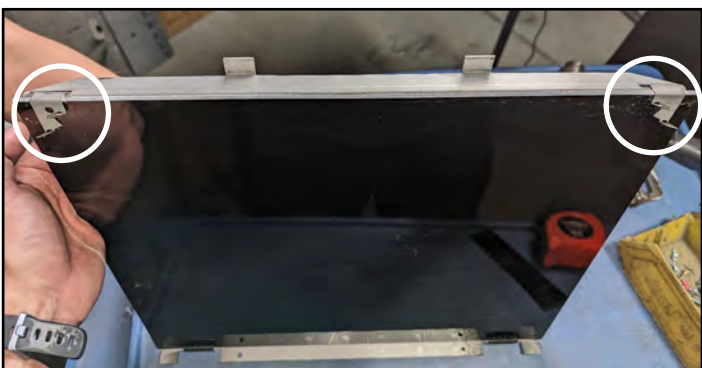

Figure 15.2.05:

Étape 02 : Pliez les languettes inférieures de chaque dispositif de retenue de panneau.



Figure 15.2.02:

Étape 04 : Placez le panneau réfléchissant arrière central dans le dispositif de retenue du panneau arrière central.



Figure 15.2.04:

Étape 06 : Insérez les languettes supérieures du dispositif de retenue central du panneau arrière dans les fentes en haut de la chambre de combustion et faites pivoter le bas du dispositif de retenue du panneau arrière.



Figure 15.2.06:

Installation

Étape 07 : insérez deux (2) vis tek du sac du manuel pour fixer le dispositif de retenue du panneau arrière central en place.

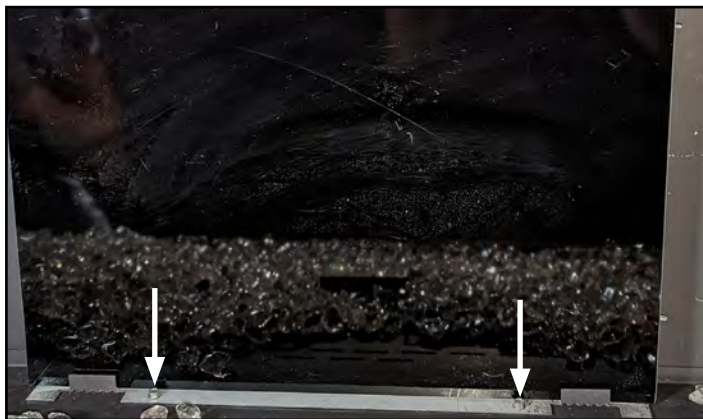

Figure 15.2.07:

Étape 08 : Les côtés du dispositif de retenue du panneau arrière central contiennent des vis destinées à maintenir les panneaux latéraux arrière en place.

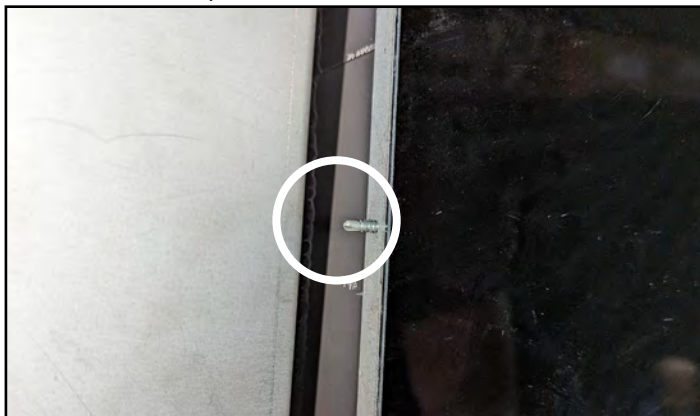

Figure 15.2.08:

Étape 09 : Faites glisser le dispositif de retenue du panneau latéral arrière gauche en place.



Figure 15.2.09:

Étape 010 : Insérez deux (2) vis tek du sac du manuel pour fixer le dispositif de retenue du panneau latéral arrière gauche en place.



Figure 15.2.10:

Étape 011 : Insérez le panneau latéral arrière gauche dans le support de panneau.



Figure 15.2.11:

Étape 012 : Alignez le dispositif de retenue du panneau latéral gauche avec le côté gauche du foyer. Le dispositif de retenue du panneau latéral gauche aidera à maintenir le panneau arrière gauche en place.



Figure 15.2.12:

Installation

Étape 013 : Faites pivoter le haut du dispositif de retenue du panneau latéral gauche vers le côté du foyer et insérez deux (2) vis tek du sac du manuel pour fixer le dispositif de retenue du panneau latéral arrière en place.



Figure 15.2.13:

Étape 015 : Utilisez une vis tek du sac manuel pour installer le clip latéral gauche et le dispositif de retenue du panneau latéral gauche sur le dessus de la chambre de combustion.



Figure 15.2.15:

Étape 017 : Alignez le panneau supérieur gauche (fractal) pour qu'il repose sur le panneau latéral gauche.



Figure 15.2.17:

Étape 014 : Placez le panneau de verre latéral gauche dans le dispositif de retenue du panneau de verre latéral gauche.



Figure 15.2.14:

Étape 016 : Répétez pour le côté droit.

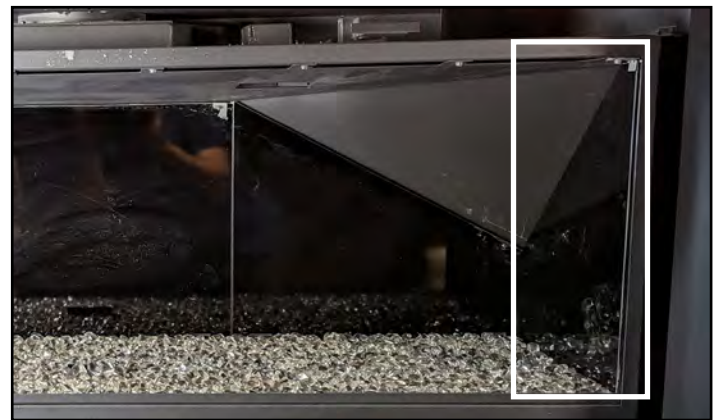

Figure 15.2.16:

Étape 018 : Glissez le coin droit du panneau entre les deux languettes du clip dans le coin supérieur gauche du panneau arrière central.

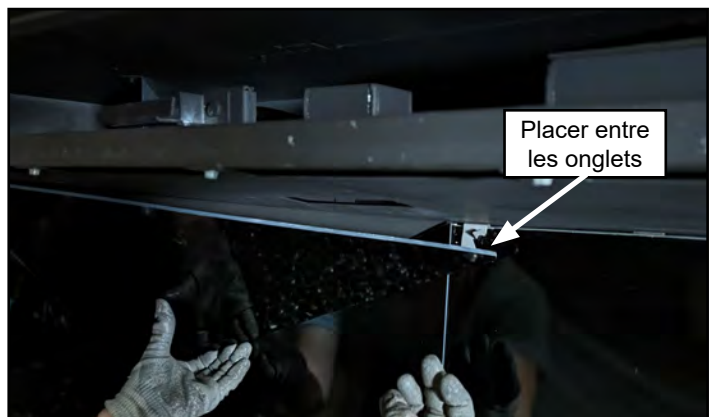

Figure 15.2.18:

Étape 019 : Répétez l'opération pour le panneau en haut à droite (fractale).



Figure 15.2.19: Detail view of corner in clip

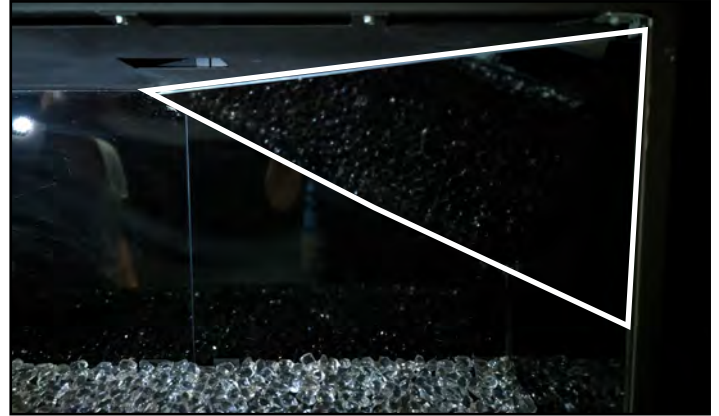

Figure 15.2.20:

Le retrait est l'inverse de l'installation.

15.3 Installation des panneaux en briques

Les étapes suivantes décrivent la procédure d'installation des panneaux en briques (revêtement intérieur de la chambre de combustion). Manipulez ces panneaux avec soin car ils sont délicats. Inspectez les panneaux pour vous assurer qu'aucun dommage n'est survenu dans l'emballage. Veuillez signaler tout dommage immédiatement à votre détaillant Archgard autorisé.

Avant de commencer:

- Assurez-vous que l'alimentation de gaz est FERMÉE et débranchez l'alimentation électrique (y compris les piles de secours).
- Retirez le pare-étincelles (voir Section 6.3)
- Retirez le cadre vitré (voir Section 6.4)
- Retirez le cache de la vanne (voir Section 6.5)

Étape 01 : Retirez les vis cruciformes de l'extrême gauche et de l'extrême droite du déflecteur du foyer.



Figure 15.3.01:

Étape 03 : Continuez à tenir le panneau arrière. Placez le panneau latéral gauche. Le panneau latéral gauche tiendra le panneau arrière.



Figure 15.3.03:

Étape 05 : Prenez le panneau supérieur gauche (fractale).

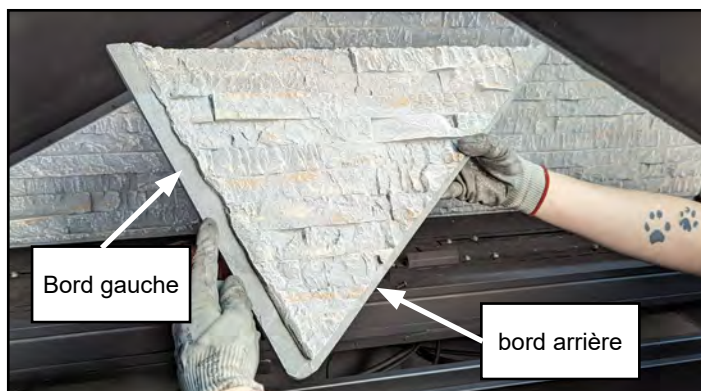

Figure 15.3.05:

Étape 02 : Placez le panneau arrière à l'arrière du foyer.



Figure 15.3.02:

Étape 04 : Installez le clip du panneau latéral gauche. Répétez l'opération pour le panneau latéral droit.



Figure 15.3.04:

Étape 06 : Alignez le panneau supérieur gauche (fractal) entre le panneau latéral gauche et le panneau arrière.



Figure 15.3.06:

Installation



Figure 15.3.07:

Note: Le panneau doit montrer un bord propre lorsqu'il est correctement installé.



Figure 15.3.08: Installation incorrecte



Figure 15.3.09: Installation correcte

Étape 07 : Répétez les **Étape 03** à **Étape 06** sur le côté droit pour terminer l'installation.



Figure 15.3.10: Installation correcte

Le retrait est l'inverse de l'installation.

16.0 Installation du média du graveur

Le Kojin 50 a plus d'options d'installation de supports de brûleur que tout autre foyer Archgard. Les images ci-dessous sont un petit échantillon des possibilités que Kojin 50 a à offrir. Des informations sur la façon d'installer le média peuvent être trouvées dans le manuel d'installation du Burner Media inclus avec le foyer.



Figure 16.0.01: Perles de feu blanches transparentes



Figure 16.0.02: Perles de feu blanches transparentes avec ensemble de bûches silhouette

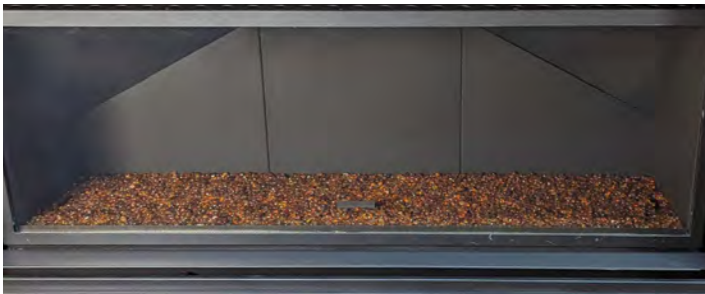

Figure 16.0.03: Ambre Feu Perles



Figure 16.0.04: Perles de feu noir de jais



Figure 16.0.05: Rochers du fleuve Mississippi



Figure 16.0.06: Rochers de la rivière Santa Cruz



Figure 16.0.07: Black Embers avec ensemble de bûches Grand Timber et panneaux Appalachian Ledgestone Grey



Figure 16.0.08: Braises noires avec ensemble de bûches de bouleau argenté et panneaux de verre céramique réfléchissant la flamme éternelle

17.0 Utilisation

17.1 Avant d'allumer

AVERTISSEMENT: Si vous ne suivez pas ces instructions à la lettre, un incendie ou une explosion peut s'ensuivre et causer des dommages matériels, des blessures ou la mort. N'utilisez pas cet appareil si la vitre est retirée, fissurée ou cassée. Le remplacement de la vitre cassée doit être fait par un technicien certifié ou qualifié.

Chaque foyer à gaz Archgard est vérifié et testé à l'usine avant d'être emballé, livré à nos détaillants et installé dans votre demeure. Archgard recommande, avant de laisser cette unité au client, que l'installateur s'assure que l'appareil s'allume correctement et que le système électrique fonctionne. Ceci inclut:

1. Performer des tests de fuite de la conduite d'entrée, de la valve de contrôle à gaz, de la conduite d'alimentation à partir de la valve et de l'assemblage de la veilleuse.
2. Régler l'appareil afin d'assurer une cadence d'allumage adéquat (voir **Section 13.1** de ce manuel).
3. Si nécessaire, ajuster l'air primaire au brûleur afin d'éviter la formation de suie.
4. Vérifier le bon fonctionnement incluant le passage de l'air.
5. Le foyer devrait être mis en marche afin d'assurer que la ventilation fonctionne. Lorsque le système a été vérifié et qu'il a été confirmé que le ventilateur fonctionne, se référer aux instructions PREMIER FEU dans ce manuel.

Utilisez la liste de vérification de la **Section 5.0** pour vous assurer que toutes les étapes d'installation ont été complétées

Note: Toute altération de ce produit pouvant créer des dépôts de carbone ou de suie, et causer des dommages ou nécessiter un nettoyage, n'est pas sous la responsabilité du fabricant.

N'entreposez et n'utilisez pas d'essence, ni aucun gaz ou liquide inflammable à proximité de cet appareil ou de tout autre appareil.

QUOI FAIRE SI VOUS SENTEZ DU GAZ :

- N'essayez pas d'allumer aucun appareil.
- Ne touchez à aucun interrupteur électrique; n'utilisez aucun téléphone dans votre bâtiment.
- Appelez immédiatement votre fournisseur de gaz à partir d'un téléphone voisin. Suivez les instructions du fournisseur de gaz.
- Si vous ne pouvez pas joindre votre fournisseur de gaz, appelez les pompiers.

L'installation et l'entretien doivent être faits par un installateur qualifié, une agence d'entretien ou le fournisseur de gaz.

1. **AVANT D'ALLUMER L'APPAREIL**, sentez autour de l'appareil et près du plancher afin de détecter des fuites de gaz. Certains gaz sont plus lourds que l'air et se déposeront au niveau du plancher.
2. **SI VOUS SENTEZ UNE ODEUR DE GAZ**, suivez les instructions ci-dessus ou celles de la page couverture avant de ce manuel.
3. N'utilisez pas cet appareil si une partie quelconque a été en contact avec l'eau. Appelez immédiatement un technicien d'entretien qualifié pour faire inspecter cet appareil et pour remplacer toute pièce du système de contrôle ou de réglage de gaz, qui aurait été en contact avec l'eau.
4. Cet appareil est doté d'un dispositif d'allumage qui allume automatiquement la veilleuse et le brûleur, lorsque vous utilisez la télécommande.

17.2 Premier feu

Lorsque vous utiliserez cet appareil les premières fois, celui-ci émettra des odeurs et de la fumée. Ceci est dû à la chaleur de l'appareil qui évapore les huiles et solvants utilisés lors de la fabrication de l'appareil. Isolez cette pièce du reste de la maison et ouvrez toutes les fenêtres. Maintenez la pièce bien ventilée car l'avertisseur de fumée peut déclencher. Faites fonctionner l'appareil durant au moins 6 heures au réglage de chauffage maximal, avec le ventilateur arrêté (réglé à «OFF»), pour permettre à la peinture de sécher (après que l'installateur ait vérifié que le ventilateur fonctionne correctement). La fumée causée par le séchage peut incommoder certaines personnes. Lorsque le processus de séchage est terminé, nettoyez le cadre vitré (voir **Section 18.1**). Vérifiez qu'il n'y a aucune empreinte de doigt sur la vitre, car la haute température peut cuire les empreintes et former des marques permanentes.

Utilisation

17.3 Instructions d'allumage

Les informations suivantes se retrouvent sur la plaque d'homologation du foyer. Voir la **Section 6.6** pour en connaître l'emplacement.

FOR YOUR SAFETY READ BEFORE LIGHTING
POUR VOTRE SÉCURITÉ VEUILLEZ LIRE AVANT L'ALLUMAGE

WARNING: If you do not follow these instructions exactly, a fire of explosion may result causing property damage, personal injury or loss of life.

AVERTISSEMENT: Quiconque ne respecte pas à la lettre les instructions dans la présente notice risque de déclencher un incendie ou une explosion entraînant des dommages, des blessures ou la mort.

A. This appliance is equipped with an ignition device which automatically lights the pilot. Do not try to light the pilot by hand. When lighting the pilot follow these instructions exactly.

B. BEFORE OPERATING smell all around the appliance area for gas. Be sure to smell next to the floor because some gas is heavier than air and will settle on the floor.

WHAT TO DO IF YOU SMELL GAS

- Do not try to light any appliance.
- Do not touch any electrical switch; do not use any phone in your building.
- Immediately call your gas supplier from a neighbor's phone. Follow the gas supplier's instructions
- If you cannot reach your gas supplier, call the fire department.

C. Do not use this appliance if any part has been under water. Immediately call a qualified service technician to inspect the appliance and to replace any part of the control system and any gas control which has been under water.

A. Cet appareil est équipé d'un dispositif d'allumage qui allume automatiquement la veilleuse. N'essayez pas d'allumer la veilleuse à la main.. Respectez les instructions ci-dessous à la lettre.

B. AVANT D'ALLUMER la veilleuse, reniflez tout autour de l'appareil pour déceler une odeur de gaz. Reniflez près du plancher, car certains gaz sont plus lourds que l'air et peuvent s'accumuler au niveau du sol.

QUE FAIRE SI VOUS SENTEZ UNE ODEUR DE GAZ:

- Ne pas tenter d'allumer d'appareil
- Ne touchez à aucun interrupteur; ne pas vous servir des téléphones se trouvant dans le bâtiment
- Appelez immédiatement votre fournisseur de gaz depuis un voisin. Suivez les instructions du fournisseur.
- Si vous ne pouvez rejoindre le fournisseur, appelez le service des incendies.

C. N'utilisez pas cet appareil s'il a été plongé dans l'eau, même partiellement. Faites inspecter l'appareil par un technicien qualifié et remplacez toute partie du système de contrôle et toute commande qui ont été longés dans l'eau.

LIGHTING INSTRUCTIONS
INSTRUCTION D'ALLUMAGE

1. STOP! Read the safety information above on this label. This appliance is equipped with an ignition device which automatically lights the pilot. Do not try to light the pilot by hand.
2. Set the remote control switch to "OFF".
3. Open the lower louvers, or remove trim and barrier screen.
4. Turn off all electric power to the appliance.
5. Open the gas isolation valve.
6. Wait 5 minutes to clear out any gas. Then smell for gas, including near the floor. If you smell gas, STOP! and follow "B" in the safety information above (and to the left) on this label. If you do not smell gas, go to the next step.
7. Turn on all electric power to the appliance.
8. Set the remote control switch to "ON".
9. If the fireplace does not light, the system will cycle through two trials (one minute of audible clicking, thirty seconds of silence, and then another one minute of audible clicking). If the system locks out due to inadequate gas flow, refer to troubleshooting in instruction manual.
10. If the system will not function correctly, follow the instructions "To turn Off Gas To Appliance" below and call your service technician or gas supplier.
11. Replace louver or trim.

1. ARRÊTEZ! Lisez les instructions de sécurité sur la portion supérieure (à droite) de cette étiquette. Cet appareil est équipé d'un dispositif d'allumage qui allume automatiquement la veilleuse. N'essayez pas d'allumer la veilleuse à la main.
2. Réglez le commutateur à distance sur "OFF".
3. Ouvrez persiennes inférieurs ou garnir.
4. Coupez l'alimentation électrique de l'appareil.
5. Vanne d'isolement de gaz ouverte.
6. Attendre cinq (5) minutes pour laisser échapper tout le gaz. Reniflez tout autour de l'appareil, y compris près du plancher, pour déceler un odeur de gaz. Si vous sentez une odeur de gaz, ARRÊTEZ! Passez à l'étape B des instructions de sécurité sur la portion supérieure (à gauche) de cette étiquette. S'il n'y a pas d'odeur de gaz, passez à l'étape suivante.
7. Réglez le commutateur à distance sur "ON".
8. Allumez l'alimentation électrique de l'appareil.
9. Si le foyer ne se allume pas, le cycle de la volonté du système grâce à deux essais (une minute de clic audible, trente secondes de silence, et puis un autre une minute de clic audible). Si le système se bloque en raison de l'écoulement de gaz insuffisante, voir le dépannage dans le manuel d'instruction.
10. Si le système ne fonctionne pas correctement, suivez les instructions «Pour couper le gaz de l'appareil» ci-dessous et appelez votre technicien d'entretien ou fournisseur de gaz.
11. Persienne fermée ou garnir.

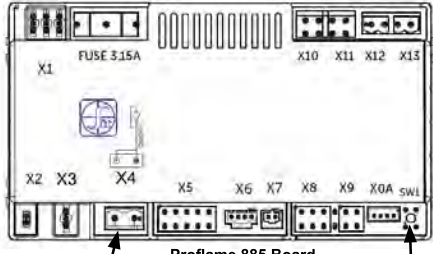

Proflame 885 Board

Remote Override Switch

Remote Sync Button

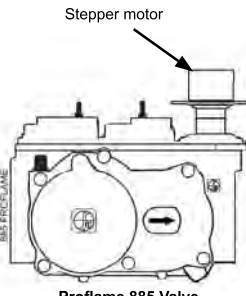

Stepper motor

Proflame 885 Valve

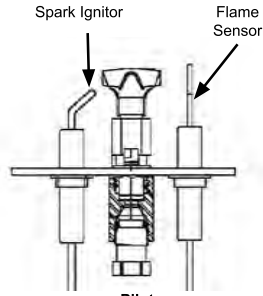

Spark Ignitor

Flame Sensor

Pilot

TO TURN OFF GAS TO APPLIANCE
POUR COUPER LE GAZ À L'APPAREIL

1. Set the remote control switch to "OFF".
2. Turn off all electric power to the appliance if service is to be performed.
3. Open louver or access panel.
4. Turn incoming gas isolation valve to "OFF" position.
5. Close louver or trim.

1. Réglez le commutateur à distance sur "OFF".
2. Coupez l'alimentation électrique de l'appareil s'il faut procéder à l'entretien.
3. Ouvrez persiennes inférieurs ou porte d'accès.
4. vanne d'isolement de gaz à proximité
5. Persienne fermée ou garnir.

Figure 17.3.1:

17.4 Utilisation de la télécommande

IMPORTANT

L'émetteur de télécommande Proflame 2 fait partie intégrante du système Proflame 2, qui comprend un émetteur de télécommande Proflame 2, à utiliser conjointement avec le module de contrôle IFC (Integrated Fireplace Control) Proflame 2.



Figure 17.4.01

L'émetteur de télécommande Proflame 2 permet de contrôler les fonctions suivantes de l'appareil :

1. Allumer/éteindre le brûleur (ON/OFF)
2. Modulation de flamme du brûleur (6 niveaux)
3. Mode d'allumage intermittent (IPI) ou d'allumage continu sur demande (CPI)
4. Fonctions «Thermostat» et «SMART Thermostat»
5. Modulation de vitesse du ventilateur ambiant (6 niveaux)
6. Gradateur d'éclairage (6 niveaux)

L'émetteur de télécommande Proflame est muni de touches de commande simples et d'un écran ACL (affichage à cristaux liquides). La touche Mode sert à passer d'une fonction à l'autre, et la touche Thermostat sert à activer/désactiver le thermostat ou à passer d'une fonction Thermostat à l'autre. La télécommande comporte aussi une fonction de Verrouillage des touches, pour la sécurité des enfants.

ATTENTION

- COUPEZ L'ALIMENTATION PRINCIPALE EN GAZ PENDANT L'INSTALLATION OU L'ENTRETIEN DU MODULE IFC (RÉCEPTEUR).
- COUPEZ L'ALIMENTATION PRINCIPALE EN GAZ DE L'APPAREIL AVANT DE RETIRER OU DE REMETTRE LES PILES.
- EN CAS D'ÉCHEC DE LA TÉLÉCOMMANDE, ÉTEIGNEZ LE FOYER EN DÉPOSANT L'ALIMENTATION ÉLECTRIQUE (Y COMPRIS LES PILES).
- POUR L'INSTALLATION / L'ENTRETIEN, ÉTEIGNEZ LE FOYER EN DÉPOSANT L'ALIMENTATION ÉLECTRIQUE (Y COMPRIS LES PILES).

Caractéristiques techniques de la télécommande

Tension d'alimentation	4,5 Volts (3 piles AAA de 1,5 V)
Plage de températures ambiantes	0 à 50 °C (32 à 122 °F)
Radiofréquence	315 MHz

Utilisation

Écran de la télécommande

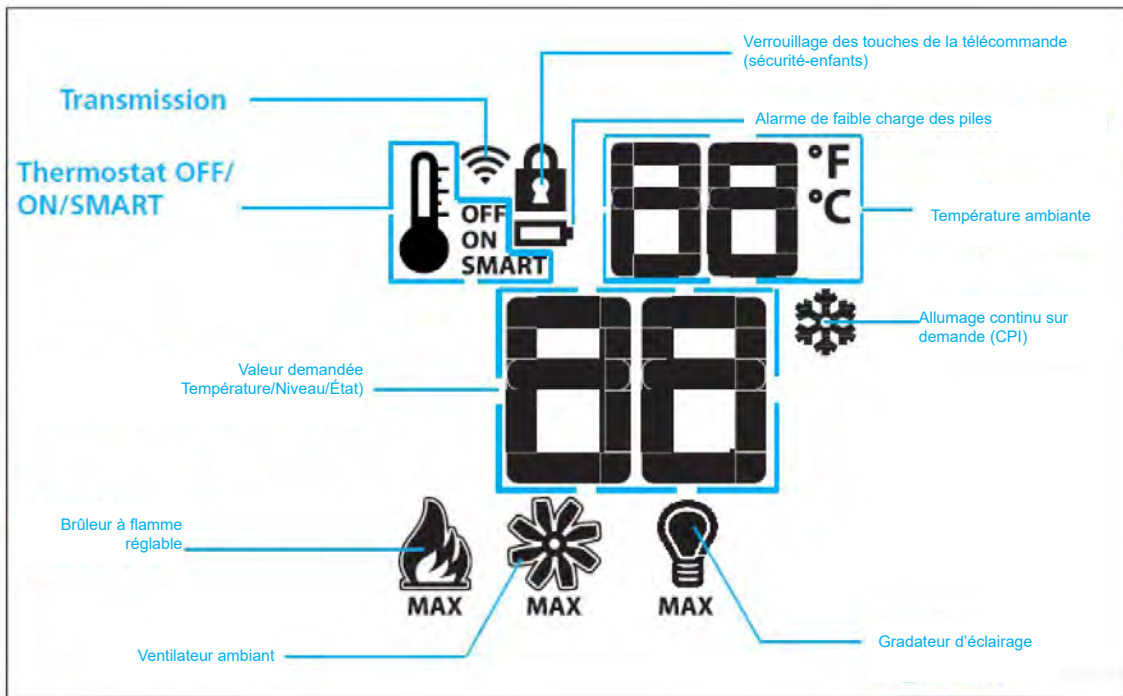

Figure 17.4.02

AVERTISSEMENT

L'ÉMETTEUR DE TÉLÉCOMMANDE EST UN DISPOSITIF À FRÉQUENCE RADIO, COMME LE RÉCEPTEUR DU MODULE IFC. ÉLOIGNEZ L'ÉMETTEUR DE TÉLÉCOMMANDE DES SURFACES EN MÉTAL, CAR CELA RÉDUIRA LA PORTÉE DU SIGNAL.

Télécommande portable (en option)



Figure 17.4.03

Utilisation

Initialisation du système pour utiliser la télécommande (murale ou manuelle)

1. Branchez le module de contrôle IFC à une alimentation électrique 110/120 V c.a. (courant alternatif). Un seul «bip» indiquera la présence du courant. **NOTE : Ceci initiera l'allumage de veilleuse en mode Manuel. La veilleuse créera des étincelles de façon répétée et s'allumera si du gaz est fourni à l'appareil. Synchronisez le panneau de contrôle avec la télécommande pour éteindre le brûleur et la veilleuse, en suivant les étapes ci-dessous.**
2. Le fil cavalier de contournement «ON/OFF» doit être connecté au module de contrôle IFC.
3. Tenez enfoncé le bouton rouge SW1 jusqu'à ce que le module IFC émette (3) bips et/ou que le voyant DEL orange s'allume, indiquant que le module est prêt à se synchroniser avec la télécommande.
4. En moins de (10) secondes, appuyez sur la touche ON/OFF de la télécommande. Le module IFC émettra (4) bips, indiquant qu'il est synchronisé avec la télécommande. Éteignez le foyer en appuyant sur la touche ON/OFF de la télécommande, pour compléter la procédure d'initialisation. La télécommande permettra maintenant de contrôler le foyer.
5. Installez (4) piles AA (fournies) dans le bloc-piles de secours de l'appareil (module IFC).

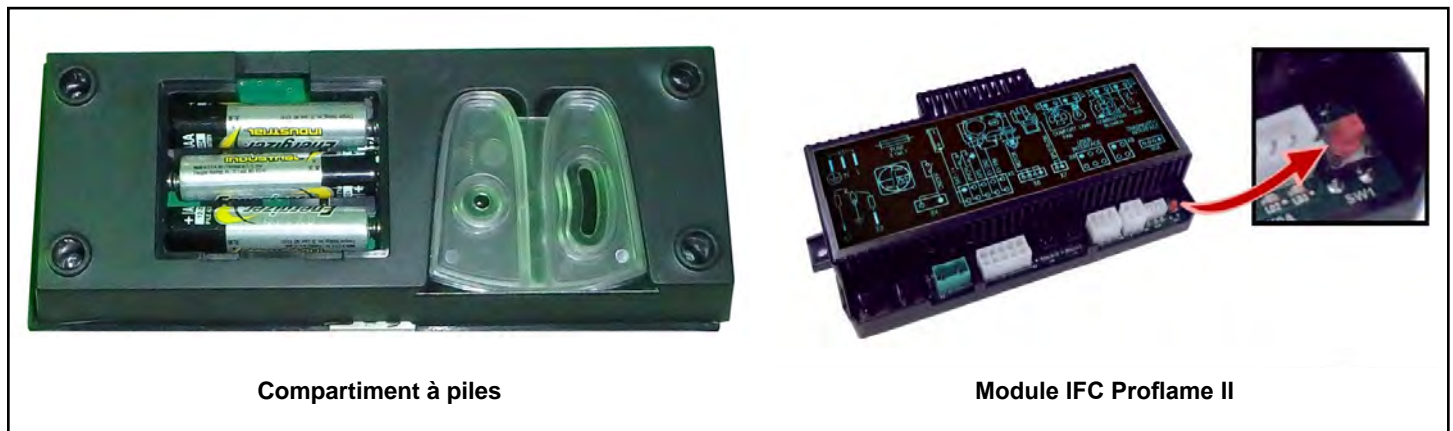

Figure 17.4.04:

Pour allumer le foyer :

La télécommande étant éteinte (écran sombre), appuyez sur la touche ON/OFF de la télécommande. L'écran affichera toutes les icônes actives. En même temps, le récepteur (module IFC) activera l'allumage du foyer. Un «bip» du module IFC confirme qu'il a reçu la commande.

Pour éteindre le foyer :

La télécommande étant allumée (écran allumé), appuyez sur la touche ON/OFF de la télécommande. L'écran affichera seulement la température ambiante. En même temps, le module de contrôle IFC éteindra le foyer. Un «bip» du module IFC confirme qu'il a reçu la commande.



Figure 17.4.05:

Utilisation

Unités d'affichage de la température

L'émetteur de télécommande étant éteint (écran sombre), appuyez simultanément sur les touches MODE et THERMOSTAT pour passer des degrés Fahrenheit (F) aux degrés Celsius (C), ou vice versa. Regardez l'écran de la télécommande pour vérifier que le changement se fait.

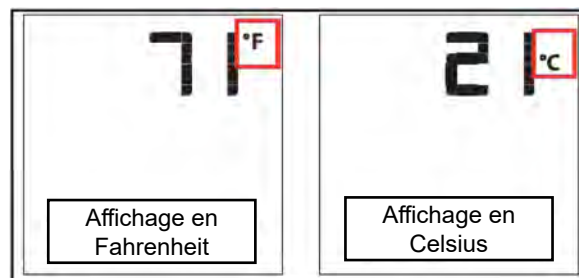

Figure 17.4.06:

Réglage de flamme manuel

Cette fonction est désactivée en mode thermostat intelligent et ne fonctionne pas pendant les deux premières minutes de fonctionnement du système Dynamic Start Advantage.

Le système Proflame IFC permet six (6) niveaux de réglage de flammes. Avec la télécommande allumée, et le foyer allumé au réglage de flamme maximal, appuyez une fois sur la touche fléchée Bas pour réduire la hauteur de flamme d'un niveau. Chaque fois que vous appuyez sur la touche fléchée Bas, la flamme diminue d'un niveau, et ainsi de suite, jusqu'à ce que le brûleur soit éteint. Dans ce mode, lorsque le brûleur est éteint, le ventilateur et le système d'éclairage peuvent encore fonctionner.

La touche Haut augmente la hauteur de flamme chaque fois qu'on l'enfoncé. Si vous appuyez sur la touche Haut avec la télécommande allumée mais le brûleur éteint, la flamme s'allumera au niveau maximal («Hi»). Un seul «bip» confirme que la commande est reçue.

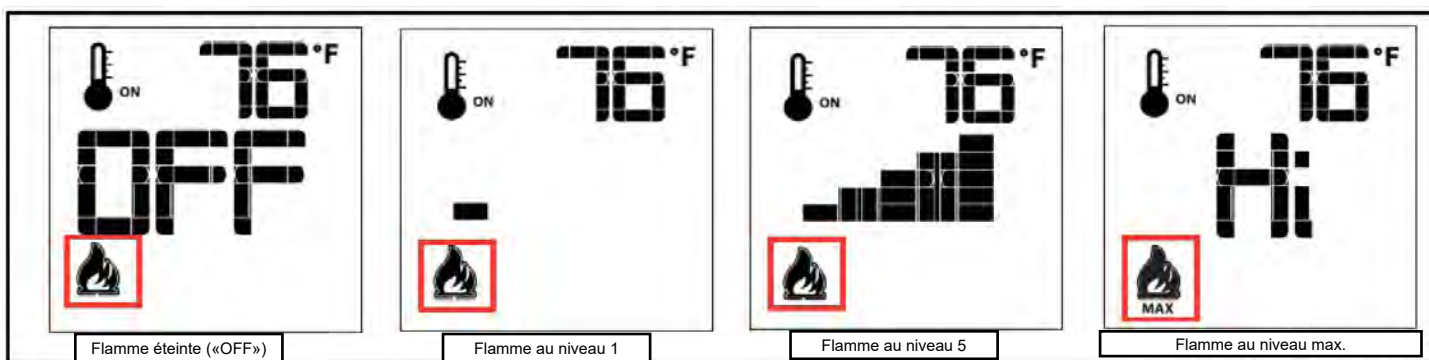

Figure 17.4.07:

Réglage de vitesse du ventilateur

Si l'appareil est muni d'un ventilateur à circulation d'air chaud, vous pouvez le régler par la télécommande à six (6) vitesses différentes. Pour activer cette fonction, appuyez sur la touche MODE jusqu'à ce que l'icône du ventilateur s'affiche. Utilisez la touche fléchée Haut/Bas pour démarrer, arrêter ou régler la vitesse du ventilateur. Un «bip» confirme que la commande est reçue.

En mode «Réglage de flamme manuel» (voir ci-dessus), le ventilateur démarre dès que vous allumez le brûleur, et le ventilateur s'arrête dès que vous éteignez le brûleur.

Ajustez la vitesse du ventilateur selon votre préférence.

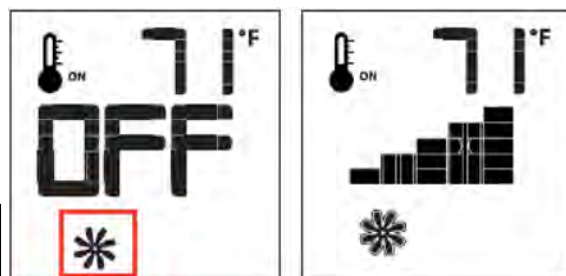

Figure 17.4.08:

Contrôle d'éclairage (par gradateur)

Cette fonction sert à régler le gradateur contrôlant le système d'éclairage. Pour activer cette fonction, utilisez la touche Mode jusqu'à ce que l'icône de l'ampoule s'affiche.

L'intensité lumineuse peut être ajustée à six (6) niveaux. Utilisez les touches fléchées HAUT/BAS pour ajuster l'intensité lumineuse. Un bip confirme que la commande est reçue.

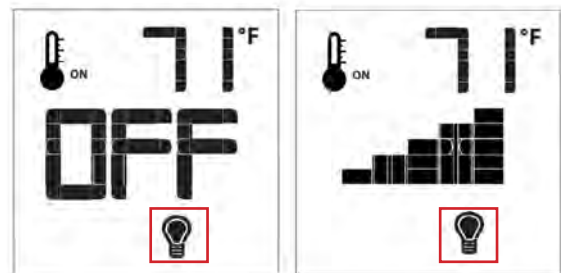

Figure 17.4.09:

Thermostat ambiant (par télécommande)

La télécommande peut fonctionner comme un thermostat ambiant. Le thermostat (intégré dans l'émetteur de télécommande) peut être réglé à la température désirée pour contrôler la température ambiante dans une pièce. Pour activer cette fonction :

- Appuyer sur la touche THERMOSTAT. L'écran de la télécommande indiquera que le thermostat ambiant est activé (ON) et le réglage de température demandé s'affichera aussitôt.
- Pour modifier ce réglage de température, utiliser la touche fléchée HAUT/BAS jusqu'à ce que le réglage de température désiré s'affiche à l'écran.

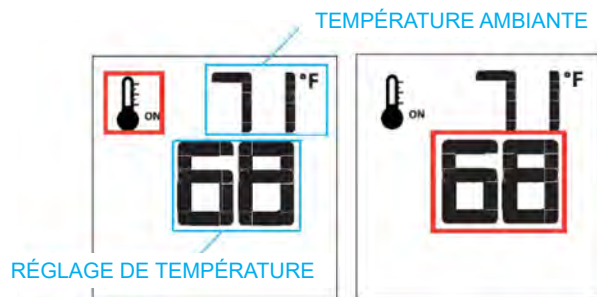

Figure 17.4.10:

Thermostat intelligent («SMART») (par télécommande)

La fonction «Smart» (thermostat intelligent) ajuste la hauteur de flammes selon l'écart entre le réglage de température et la température ambiante. Lorsque la température ambiante approche du réglage de température, la fonction Smart réduit la hauteur des flammes.

Pour activer cette fonction :

- Appuyez sur la touche THERMOSTAT jusqu'à ce que le mot «SMART» s'affiche à droite de l'icône du Thermomètre.
- Pour ajuster le réglage de température, appuyer sur la touche fléchée HAUT/BAS pour afficher le réglage de température désiré.

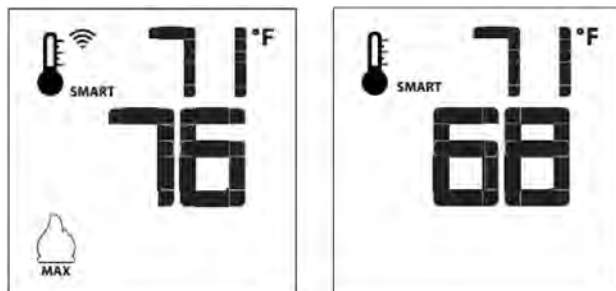

Figure 17.4.11:

NOTE

Lorsque le foyer est allumé en mode Thermostat «Smart» :

1. Le ventilateur démarre automatiquement 5 minutes après l'allumage et s'arrête 12 minutes après que le brûleur est éteint.
2. Lorsque le mode de thermostat SMART est activé, le réglage manuel de hauteur de flamme est désactivé.

Sélection du mode d'allumage intermittent (IPI) ou du mode d'allumage continu sur demande (CPI)

Lorsque le système est en position « OFF », appuyez sur la touche Mode pour faire défiler l'index jusqu'à l'icône du mode CPI. Appuyez sur la touche fléchée du haut pour mettre la veilleuse en mode d'allumage continu sur demande (CPI). Appuyez sur la touche fléchée vers le bas pour remettre la veilleuse en mode IPI. Un seul « bip » confirme la réception de la commande.

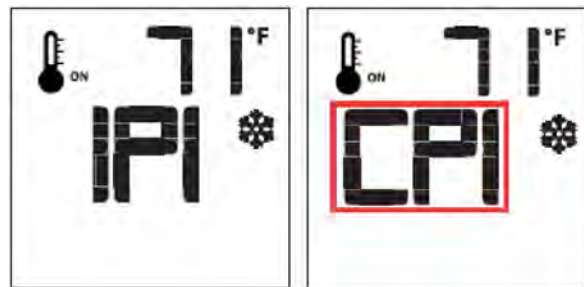

Figure 17.4.12:

CPI vs IPI :

Allumage continu sur demande ou CPI (Continuous Pilot on Demand Ignition) : Dans ce mode, la veilleuse fonctionne en continu, même lorsque le brûleur principal est éteint. Le mode CPI fonctionne selon un cycle de sept jours. Si le brûleur principal n'est pas allumé pendant sept jours consécutifs, la veilleuse s'éteint d'elle-même. Lorsque le brûleur principal est rallumé, le cycle se répète. La veilleuse reste allumée pendant sept jours, même après l'extinction du brûleur principal. Si le brûleur principal est allumé pendant un cycle de sept jours, la minuterie de sept jours est réinitialisée.

Allumage intermittent ou IPI (Intermittent Pilot Ignition) : Dans ce mode d'économie d'énergie, la veilleuse est utilisée seulement lorsque le brûleur est allumé.

Cet appareil est livré en mode IPI. Le mode IPI est habituellement le mode souhaité. Cependant, il existe certaines situations où l'utilisation du mode CPI est préférable. Par exemple, dans des climats plus froids, le cadre vitré ou l'avant du foyer pourrait devenir très froid au toucher. Le système Dynamic Start Advantage résoudra la plupart des problèmes rencontrés par les anciens foyers fonctionnant en mode IPI.

Utilisation

Arrêt automatique de sécurité

Ce système exécutera une commande d'arrêt automatique après que la flamme du brûleur principal ait été allumée en continu pendant 24 heures. Ceci permet au système de vérifier que les dispositifs de sécurité fonctionnent correctement.

Indications de diagnostic additionnelles

Faible charge des piles de la télécommande :

- L'icône de pile s'affichera à l'écran de la télécommande. Remplacez les piles.

Faible charge des piles du bloc-piles de secours :

- Le voyant DEL rouge clignotera (1) fois par intervalles. Le module IFC émettra un double-bip chaque fois qu'il recevra une commande ON/OFF de la télécommande. Remplacez les piles.

Condition d'erreur de flamme de la veilleuse :

- Le voyant DEL rouge clignotera 2 fois par intervalles. Contactez votre détaillant si cette condition d'erreur survient.

Condition de verrouillage du système :

- Le voyant DEL rouge clignotera 3 fois par intervalles. Vérifiez que l'alimentation de gaz est bien ouverte.
- Vérifiez que le détecteur de flamme de la veilleuse n'est pas court-circuité.
- Si le système est à l'état verrouillé, réinitialisez le module IFC comme suit : Coupez toute alimentation électrique au module IFC durant au moins 2 secondes (incluant le bloc-piles de secours), puis rétablissez l'alimentation électrique au module IFC.

Verrouillage des touches de télécommande

Cette fonction verrouille les touches de la télécommande, pour éviter qu'un enfant allume le foyer sans surveillance.

- Pour activer cette fonction : Appuyez simultanément sur la touche MODE et la touche fléchée HAUT, et l'icône du cadenas s'affichera.
- Pour désactiver cette fonction : Appuyez simultanément sur la touche MODE et la touche fléchée HAUT, et l'icône du cadenas disparaîtra.

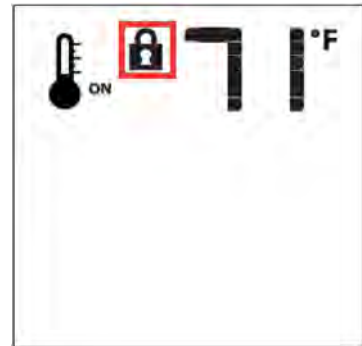

Figure 17.4.13:

Détection de faible charge des piles (inférieure à 4 V)

Émetteur de télécommande

La durée de vie des piles de télécommande dépend de divers facteurs :

- Qualité des piles;
- Fréquence d'allumage de l'appareil;
- Modification du réglage de température au thermostat, etc.

Lorsque les piles de l'émetteur de télécommande sont faibles, l'icône de batterie s'affiche à l'écran, avant de perdre entièrement la tension des piles. Cette icône disparaîtra lorsque vous installerez des piles neuves.



Figure 17.4.14:

BLOC-PILES DE SECOURS (utilisé lors d'une panne ou coupure de courant 120 V) :

- Lors d'une panne/coupure de courant, le voyant DEL rouge du module IFC clignotera (1) fois par intervalles.
- La durée de vie des piles du bloc-piles de secours dépend de divers facteurs, incluant : qualité des piles, fréquence d'allumage, modification du réglage de température au thermostat, etc. Lorsque les piles de secours sont faibles, un double-bip est émis par le module de contrôle IFC lorsqu'il reçoit une commande «ON/OFF» de la télécommande.
- C'est un avertissement de l'état de faible charge des piles de secours; après ce double-bip avertisseur, aucune commande ne sera acceptée jusqu'à ce que les piles soient remplacées.
- Lorsque les piles seront remplacées, un «bip» sera émis par le module de contrôle IFC dès qu'il sera mis sous tension.

18.0 Entretien

MISE EN GARDE :

N'effectuez aucun entretien sur l'appareil lorsqu'il fonctionne ou qu'il est encore chaud. Vérifiez toujours le bon fonctionnement de l'appareil après l'entretien.

18.1 Nettoyage de l'appareil

Les surfaces extérieures peinturées, la vitre et les garnitures plaquées en métal peuvent être nettoyées avec un chiffon doux non abrasif et de l'eau, ou un nettoyant approprié doux et non abrasif. Vérifiez qu'il n'y a aucune empreinte de doigt sur la vitre, car les hautes températures peuvent cuire les empreintes et former des marques permanentes.

Régulièrement:

- Un nettoyage fréquent de la vitre en vitrocéramique est nécessaire. On recommande d'utiliser un nettoyant à vitre sans ammoniac de qualité pour foyers à gaz, disponible chez un détaillant spécialisé. N'égratignez pas la vitre en la nettoyant. **NE NETTOYEZ PAS LA VITRE LORSQU'ELLE EST CHAUDE.** N'utilisez jamais de nettoyant domestique pour nettoyer la vitre.
- Maintenez l'appareil dégagé de tous matériaux ou matières combustibles (ex. papiers, bois, vêtements, essence) et de tous solides, liquides et gaz inflammables.
- Vérifiez visuellement la hauteur et la couleur des flammes du brûleur et de la veilleuse.
- Retoucher la peinture si nécessaire à l'aide d'une peinture noire satinée haute température. Laissez la peinture sécher avant d'allumer le foyer.

Une fois par an, un technicien d'entretien qualifié doit:

- Performer les routines régulières ci-dessus.
- Inspecter et faire fonctionner le mécanisme à relâchement de pression (loquets des portes) pour vérifier qu'il n'y a pas d'obstruction et qu'ils fonctionnent correctement.
- Retirer avec soin les bûches et brossez doucement tout dépôt de carbone. On suggère de faire ce travail à l'extérieur de la maison, en portant un masque anti-poussière. Les bûches étant très fragiles, les manipuler avec soin pour ne pas les briser. Ne jamais laver les bûches avec aucun liquide. Pendant que les bûches sont retirées, vérifier qu'aucun des trous perforés du brûleur n'est bouché (ou obstrué); utiliser un aspirateur pour nettoyer toutes poussières ou peluches.
- Après le nettoyage, les bûches et braises doivent être réinstallées selon les instructions du présent manuel.
- Nettoyer et retirer tout dépôt de poussière ou débris sur les brûleurs, sur la veilleuse, dans le passage d'air principal, dans le ventilateur de convection, et dans tous les passages d'air de combustion.
- Inspecter le fonctionnement du système de sécurité de la veilleuse et de la valve à gaz.
- Inspecter et assurer que l'allumage du brûleur principal s'effectue en moins de 4 secondes après l'ouverture de la valve à gaz principale. Les flammes devraient ressembler à celles de la **Figure 18.5.01**
- Inspecter complètement l'appareil et le système de ventilation. Si le conduit de ventilation ou le scellant sont défectueux, le remplacer ou le resceller (suivre les instructions de la section portant sur la ventilation **Section 10.0**).
- Inspecter l'état de la ventilation et de sa terminaison pour toute trace de suie ou d'obstruction et corriger tout problème.
- Tester et mesurer le temps de réponse en cas de mauvais fonctionnement de la flamme du système de sécurité de la flamme. L'énergie doit être purgée du circuit en moins de 30 secondes.
- Vérifier que tous les tubes, raccords, tuyaux et autres composants sont exempts de fuite.

AVERTISSEMENT : Toute pièce retirée ou déplacée, incluant le pare-étincelles et les persiennes, doit être réinstallée correctement après l'entretien. L'entretien et les réparations doivent être effectués par un technicien d'entretien qualifié. Le non-respect de ces instructions peut causer un incendie ou une explosion, et entraîner des dommages matériels, des blessures ou des pertes de vie.

18.2 Entretien sous garantie

Avant d'effectuer l'entretien, lisez les modalités et conditions de la garantie, sur la couverture arrière de ce manuel. Contactez le détaillant Archgard autorisé qui vous a vendu l'appareil et donnez-lui la description détaillée du problème ainsi que les informations d'installation initiale (sur la couverture de ce manuel).

AVERTISSEMENT : L'entretien de cet appareil **doit être fait par un technicien d'entretien qualifié Archgard**. Tout entretien, ajustement ou modification incorrect de cet appareil peut causer des dommages matériels, blessures ou pertes de vie. L'entretien doit être fait lorsque l'appareil est froid. Toutes les pièces de remplacement doivent être adéquates et approuvées par Archgard.

18.3 Vérification des pressions de gaz (à l'entrée et à la sortie)

1. Retirez le contour.
2. Les raccords de test de pression sont situés sur la face avant de la valve de contrôle de gaz. L'entrée est marquée «IN» et la sortie est marquée «OUT». Voir **Figure 18.3.01**.
3. Desserrez la vis à l'intérieur du raccord de test, avec un tournevis.
4. Raccordez au raccord de test un manomètre avec un tube en caoutchouc de 1/4 po (6 mm).
5. Vérifiez que les pressions obtenues sont à l'intérieur des spécifications (tel qu'indiqué sur la plaque d'homologation de l'appareil).
6. Resserrez les vis dans les raccords de test, après avoir terminé de vérifier les pressions au manomètre.
7. Assurez-vous qu'il n'y a aucune fuite aux raccords de gaz.

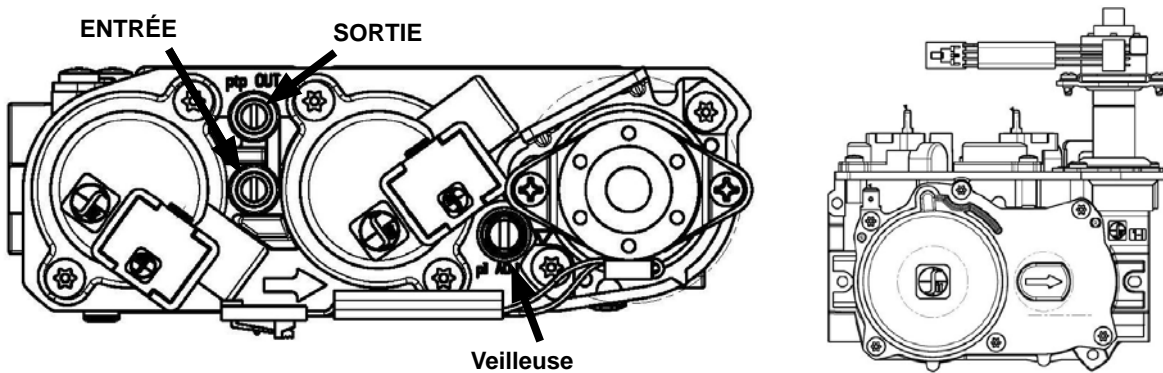

Figure 18.3.01

18.4 Vérification et réglage de la veilleuse

Les flammes de la veilleuse doivent avoir les caractéristiques montrées à la figure ci-contre.

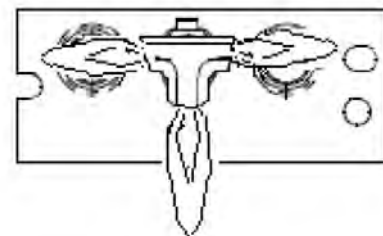

Figure 18.4.01

Les flammes ne doivent pas avoir de pointes jaunes mais doivent envelopper le détecteur de flamme et l'allumeur à étincelles. On peut les ajuster en tournant la vis de réglage de veilleuse, marquée «PILOT ADJ.» sur la valve de contrôle de gaz (voir **Figure 18.3.01**).

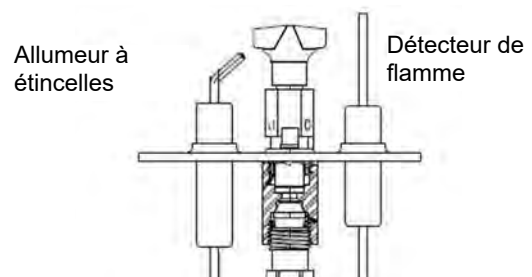

Figure 18.4.02

18.5 Réglage de l'air primaire

Le **50-DVTE36CN-1** inclut un obturateur d'air situé sous le cadre vitré du foyer, servant à ajuster le débit d'air primaire pour obtenir le patron de flammes idéal, tel que montré à la **Figure 18.5.01**. Pour l'ajuster, utilisez un tournevis pour tourner la vis de réglage de l'obturateur d'air, tel que montré à la **Figure 18.5.02**. Pour ouvrir l'obturateur d'air et augmenter le débit d'air au brûleur, faites glisser l'obturateur d'air vers la gauche. Pour fermer l'obturateur d'air et réduire le débit d'air au brûleur, faites glisser l'obturateur d'air vers la droite.

MISE EN GARDE: N'ajustez pas le débit d'air primaire à une ouverture inférieure à celle spécifiée sur la plaque d'homologation.

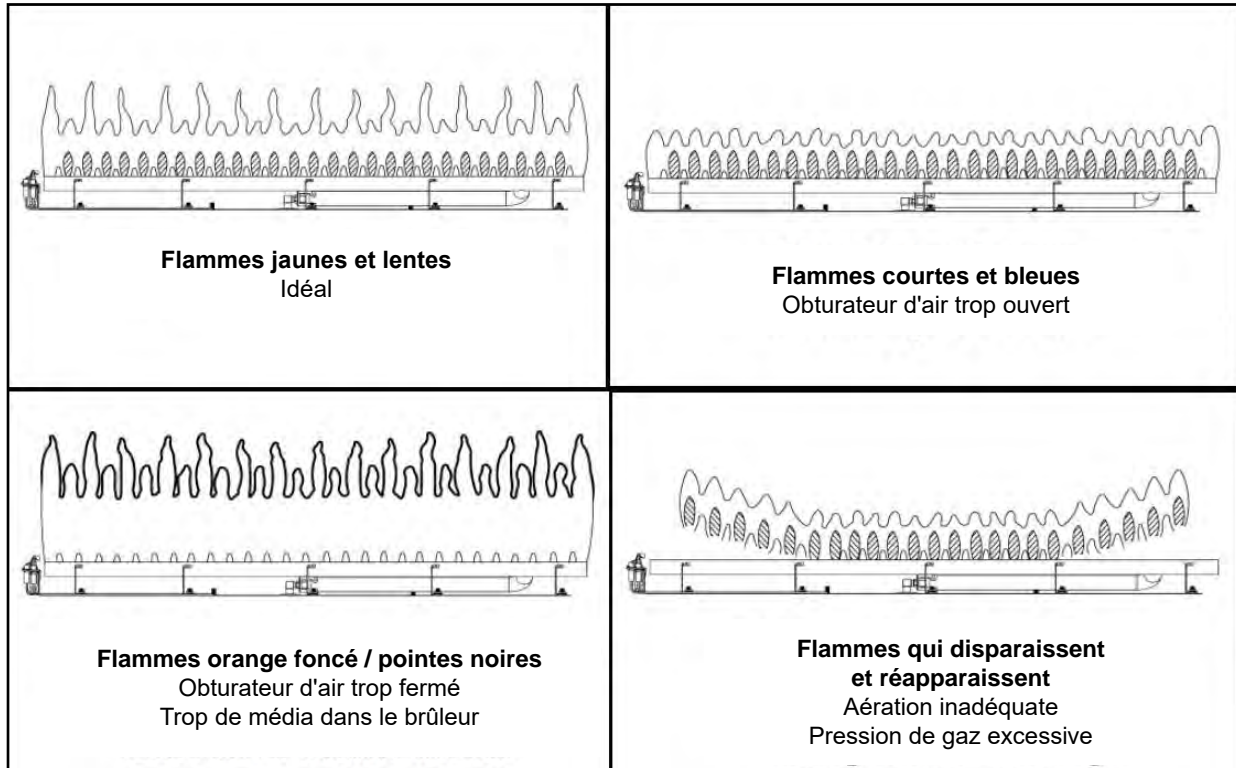

Figure 18.5.01:

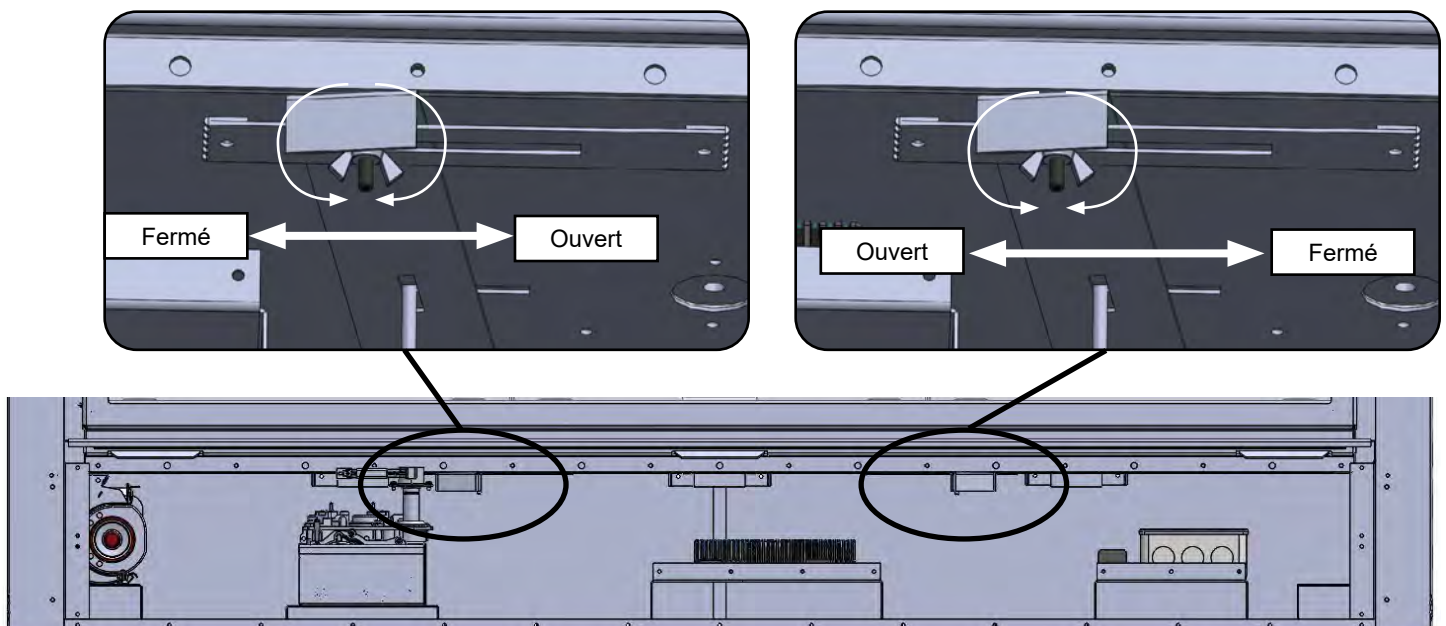

Figure 18.5.02:

18.6 Remplacement des piles

1. **Débranchez l'alimentation électrique du foyer (y compris les piles de secours).**
2. Assurez-vous que le foyer est éteint et froid avant de continuer.
3. Coupez l'alimentation en gaz.
4. Retirez le pare-étincelles (voir **Section 6.3**).
5. Retirez le couvercle d'accès à la valve (voir **Section 6.5**).
6. Retirez le porte-piles du côté du panneau de contrôle.
7. Remplacez les piles et fixez-les à l'aide de la bande velcro.
8. Allumez le foyer pour vérifier son bon fonctionnement. Rétablissez l'alimentation électrique une fois que le fonctionnement du foyer a été confirmé.
9. Remettez en place le couvercle d'accès à la valve et le pare-étincelles.



Figure 18.6.01:

Format des piles: 4 piles AA

18.7 Remplacement du fusible

1. **Débranchez l'alimentation électrique du foyer (y compris les piles de secours).**
2. Assurez-vous que le foyer est éteint et froid avant de continuer.
3. Coupez l'alimentation en gaz.
4. Retirez le pare-étincelles (voir **Section 6.3**).
5. Retirez le couvercle d'accès à la valve (voir **Section 6.5**).
6. Retirez le porte-fusible du panneau de contrôle.
7. Remplacez le fusible par un autre qui a les mêmes spécifications en utilisant le porte-fusible existant.
8. Rétablissez l'alimentation électrique et allumez le foyer pour vérifier son bon fonctionnement.
9. Remettez en place le couvercle d'accès à la valve et le pare-étincelles.

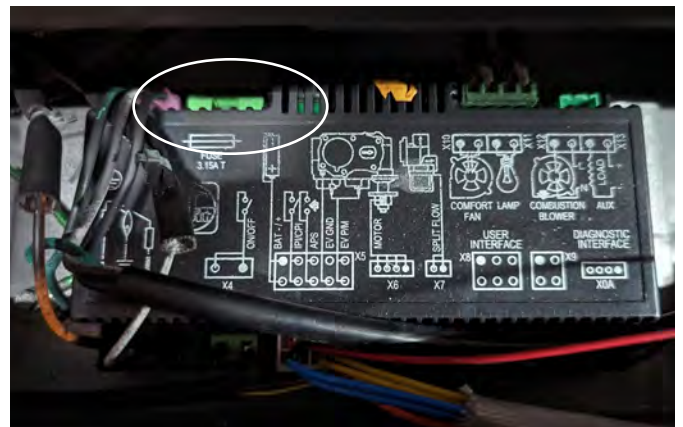

Figure 18.7.01:

Type de fusible: T3.15AL250V

Numéro de pièce Archgard: RP-305-2080

18.8 Désactivation de l'CPI

MISE EN GARDE : Étiquetez tous les fils et câbles avant de les déconnecter pour l'entretien des contrôles. Une erreur de câblage peut causer un fonctionnement inadéquat et dangereux. Vérifiez que tout fonctionne correctement, après l'entretien. Cet appareil, une fois installé, doit être mis à la terre conformément aux codes s'il y en a, sinon au **Code canadien de l'électricité, CSA C22.1 (Canada)** ou au **National Electrical Code, ANSI/NFPA 70 (États-Unis)**.

Si vous devez désactiver l'allumage continu de la veilleuse (CPI) pour une raison quelconque, suivez les étapes ci-dessous :

1. Assurez-vous que le foyer est éteint et refroidi avant l'entretien.
2. Débranchez l'alimentation électrique du foyer (y compris les batteries de secours).
3. Couper l'alimentation en gaz.
4. Retirez le pare-étincelles (voir section 6.3).
5. Retirez le cache de la vanne (voir section 6.5).
6. Tirez le fil CPI bleu de la gaine isolante et coupez le fil. Protégez les deux extrémités du fil.
7. Remplacer le clapet aveugle et l'écran de barrière.
8. Remettez sous tension et allumez le foyer pour vérifier son bon fonctionnement.

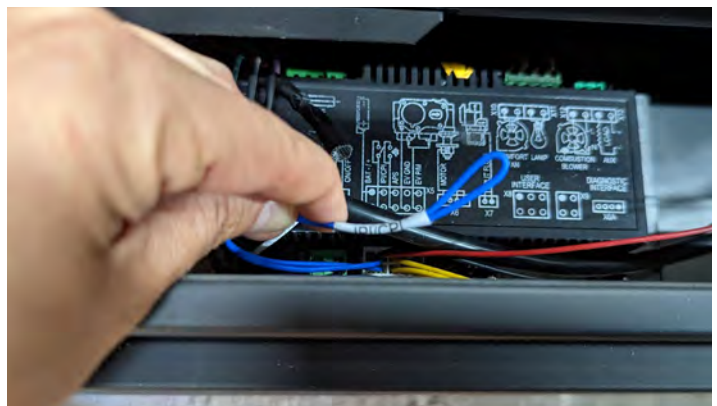

Figure 18.8.01:

18.9 Remplacement des ampoules

Attention : Manipulez toujours les ampoules avec des gants en coton car les empreintes digitales peuvent réduire la durée de vie de l'ampoule. Nous recommandons de remplacer les deux ampoules en même temps.

1. Assurez-vous que le foyer est éteint et refroidi avant l'entretien.
2. Débranchez l'alimentation électrique du foyer (y compris les batteries de secours).
3. Couper l'alimentation en gaz.
4. Retirez le pare-étincelles (voir **Section 6.3**).
5. Retirez le cache de la vanne (voir **Section 6.5**).
6. Retirez l'assemblage de la porte vitrée (voir **Section 6.4**).
7. Retirez le revêtement de la chambre de combustion (voir **Section 15**).
8. Retirez le déflecteur (voir **Section 18.12**).
9. Retirez le pare-lumière (voir **Figure 18.9.01**)
10. Retirez l'ancienne ampoule du porte-ampoule.
11. Remplacer par une ampoule de mêmes spécifications.
12. Réinstallez le déflecteur et la doublure de la chambre de combustion.
13. Assurez-vous que le support du brûleur n'a pas été dérangé.
14. Remettez en place l'assemblage de la porte vitrée, le cache de la valve et l'écran de la barrière.
15. Puissance de réapprovisionnement.
16. Allumez le foyer pour vérifier son bon fonctionnement. Voir la section 17.4 pour plus d'informations sur l'utilisation de la télécommande pour contrôler les lumières.



Figure 18.9.01:



Figure 18.9.02:

Spécifications des ampoules:	120V / 20W
	G6.35
	HALOGÈNE

18.10 Remplacement du panneau de contrôle

MISE EN GARDE : Étiquetez tous les fils et câbles avant de les déconnecter pour l'entretien des contrôles. Une erreur de câblage peut causer un fonctionnement inadéquat et dangereux. Vérifiez que tout fonctionne correctement, après l'entretien. Cet appareil, une fois installé, doit être mis à la terre conformément aux codes s'il y en a, sinon au **Code canadien de l'électricité, CSA C22.1 (Canada)** ou au **National Electrical Code, ANSI/NFPA 70 (États-Unis)**.

Avant de commencer :

- Assurez-vous que le foyer est éteint et froid avant de continuer.
 - Débranchez l'alimentation électrique du foyer (y compris les piles de secours).
 - Coupez l'alimentation en gaz.
 - Retirez le pare-étincelles (voir **Section 6.3**).
 - Retirez le couvercle d'accès à la valve (voir **Section 6.5**).
1. Retirez l'assemblage de la porte vitrée (recommandé, voir **Section 6.4**).

Étape 01 : Retirez la vis tek du fil de terre.

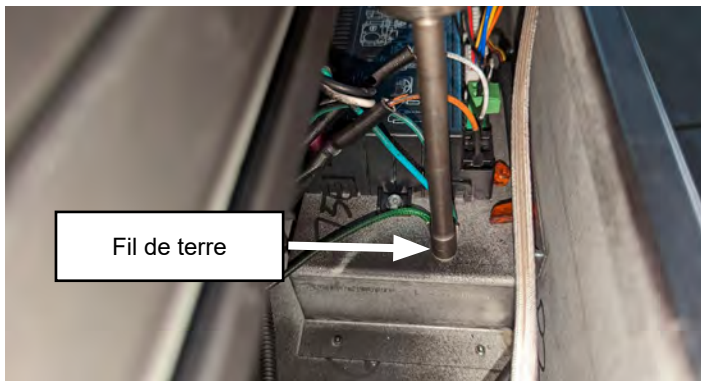

Figure 18.10.01:

Étape 02 : Retirez les deux vis tek fixant le support de la carte de contrôle de la carte de contrôle.

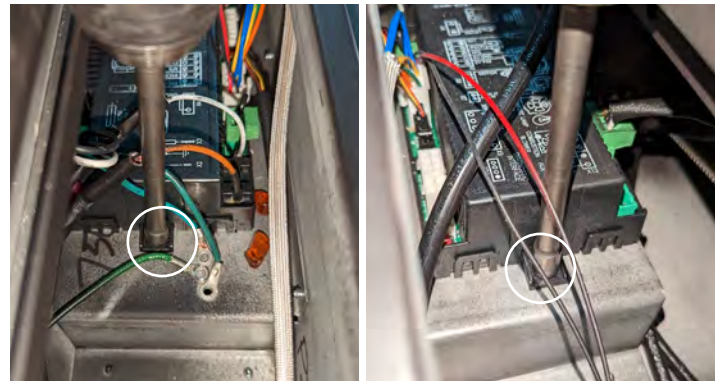

Figure 18.10.02:

Étape 03 : Soulevez le tableau de commande du foyer.



Figure 18.10.03:

Étape 04 : Marquez tous les fils connectés au tableau de commande lorsque vous les débranchez du tableau de commande.

Étape 05 : Branchez les fils dans le nouveau tableau de commande.

Étape 06 : Installez la nouvelle carte de contrôle à l'aide des vis tek précédemment retirées.

Étape 07 : Fixez les fils de terre ensemble à l'aide de la vis tek précédemment retirée.

Étapes finales :

- Remplacer le clapet aveugle (voir **Section 6.5**)
- Remplacer l'écran de barrière (voir **Section 6.3**)
- Réapprovisionner le foyer en gaz
- Réalimenter le foyer en électricité

AVERTISSEMENT : Toute pièce retirée ou déplacée, incluant le pare-étincelles et les persiennes, doit être réinstallée correctement après l'entretien. L'entretien et les réparations doivent être effectués par un technicien d'entretien qualifié. Le non-respect de ces instructions peut causer un incendie ou une explosion, et entraîner des dommages matériels, des blessures ou des pertes de vie.

18.11 Schéma de câblage

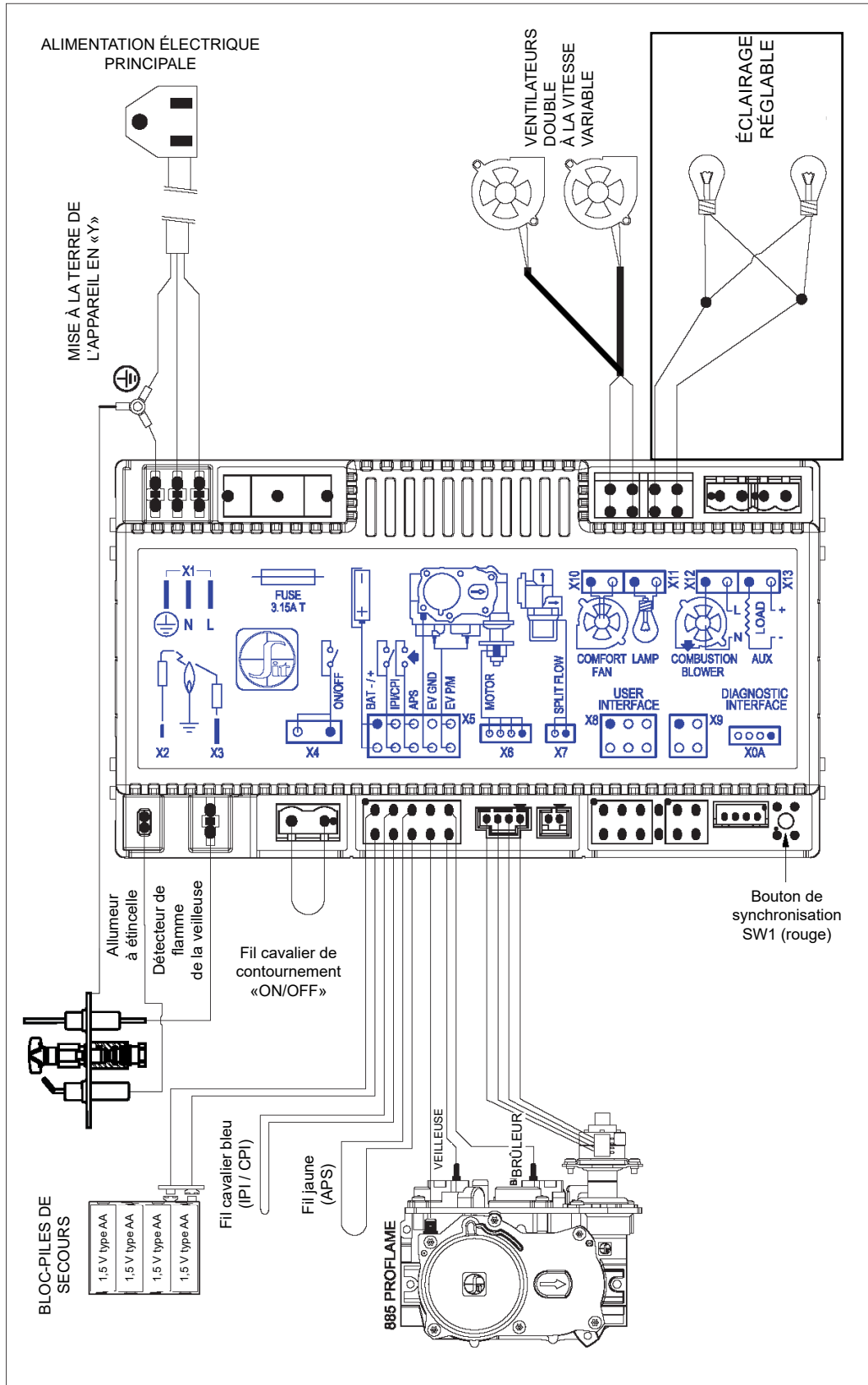

Figure 18.11.01

18.12 Retrait des déflecteurs

Le déflecteur situé en haut de la chambre de combustion peut devoir être retiré pour entretenir l'appareil. Utilisez les instructions suivantes pour retirer le déflecteur.

Avant que tu commences:

- Assurez-vous que le foyer est éteint et refroidi avant l'entretien
- Assurez-vous que l'alimentation en gaz est coupée et débranchez l'alimentation électrique (y compris les piles de secours)
- Retirez l'écran de barrière (voir **Section 6.3**)
- Retirez le cache de la vanne (voir **Section 6.5**)
- Retirez la porte vitrée (voir **Section 6.4**)
- Retirez le support du graveur (voir le manuel d'installation du support)
- Retirez l'ensemble de panneaux (le cas échéant - voir la **Section 15.0**)

Étape 01 : Soutenez le déflecteur tout en retirant les huit (8) vis cruciformes de l'avant du déflecteur et les deux (2) vis Tek 1/4" du déflecteur.

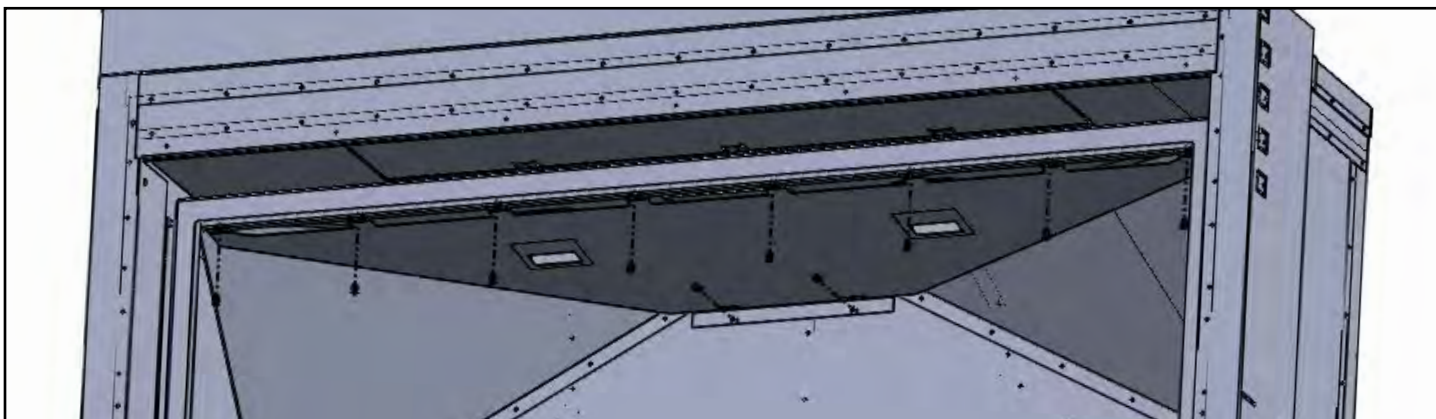

Figure 18.12.01:

Étape 02 : Retirez le déflecteur.



Figure 18.12.02:

L'installation s'effectue dans l'ordre inverse du retrait.

AVERTISSEMENT : Toute pièce retirée ou déplacée, incluant le pare-étincelles et les persiennes, doit être réinstallée correctement après l'entretien. L'entretien et les réparations doivent être effectués par un technicien d'entretien qualifié. Le non-respect de ces instructions peut causer un incendie ou une explosion, et entraîner des dommages matériels, des blessures ou des pertes de vie.

18.13 Retrait du contour du brûleur

Avant que tu commences:

- **Assurez-vous que le foyer est éteint et refroidi avant l'entretien**
- Assurez-vous que l'alimentation en gaz est coupée et débranchez l'alimentation électrique (y compris les piles de secours)
- Retirer l'écran de barrière (voir **Section 6.3**)
- Retirez le cache de la vanne (voir **Section 6.5**)
- Retirez la porte vitrée (voir **Section 6.4**)
- Retirez le support du graveur (voir le manuel d'installation du support)
- Retirer l'ensemble de panneaux (le cas échéant - voir la **Section 15.0**)

L'entourage du brûleur se compose de deux sections, divisées le long du milieu. Pour retirer le cadre du brûleur, retirez les 21 vis tek du pourtour du cadre et les 10 vis tek fixant le cadre du brûleur au brûleur.

Remarque : Les brûleurs sont munis de six (6) vis tek qui les maintiennent en place. Retirez uniquement les vis fixant le cadre au brûleur.

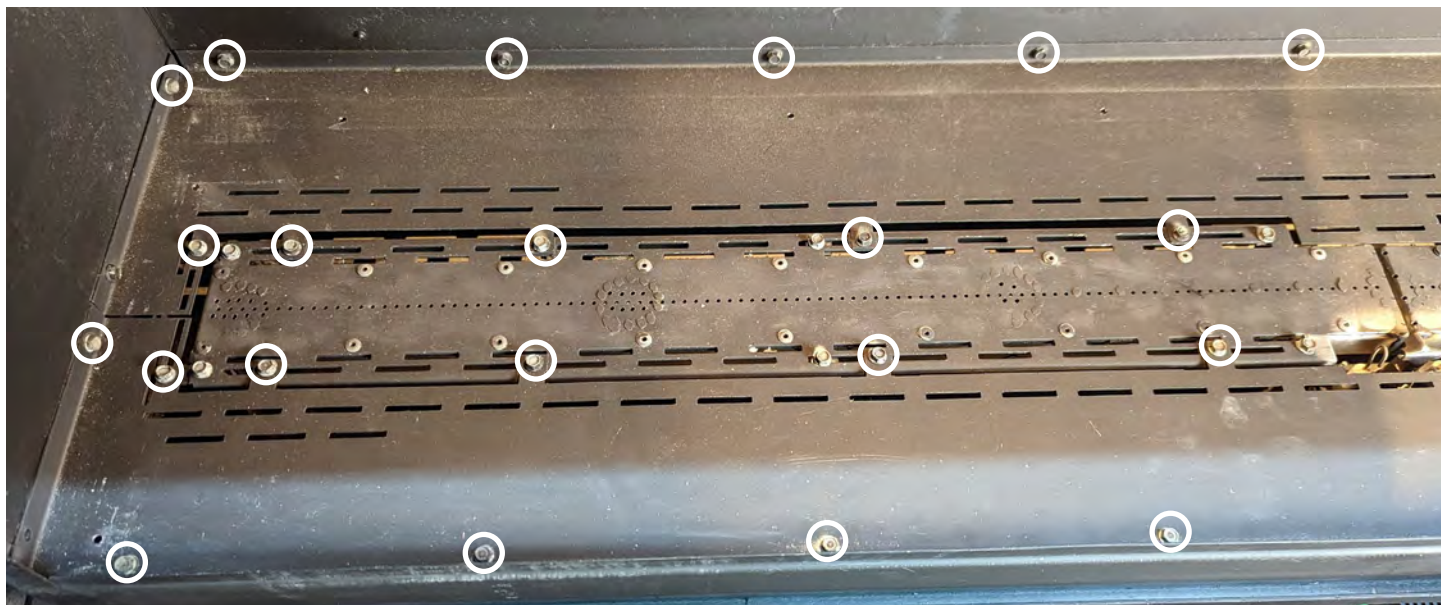

Figure 18.13.01: Côté gauche du contour du brûleur

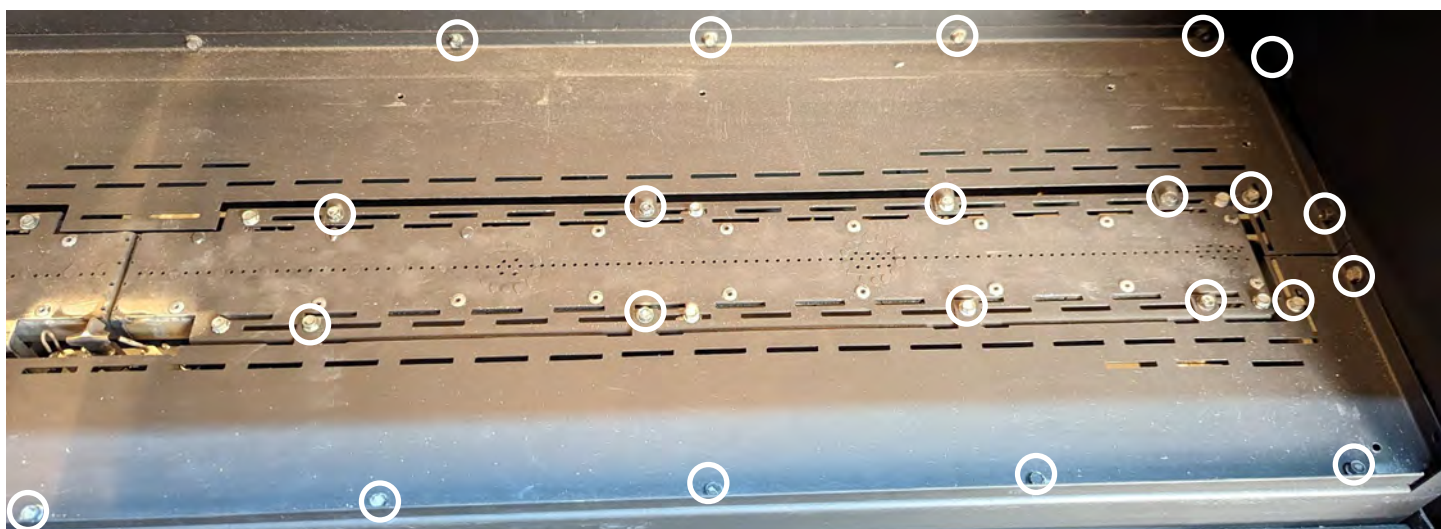

Figure 18.13.02: Côté droit du contour du brûleur

Entretien

Soulevez les côtés avant et arrière du contour du brûleur vers le haut et hors du foyer pour le retirer.



Figure 18.13.03: Avant du contour du brûleur



Figure 18.13.04: Arrière du contour du brûleur

L'installation s'effectue dans l'ordre inverse du retrait.

18.14 Remplacement du brûleur

Avant que tu commences:

- **Assurez-vous que le foyer est éteint et refroidi avant l'entretien**
- Assurez-vous que l'alimentation en gaz est coupée et débranchez l'alimentation électrique (y compris les piles de secours)
- Retirez l'écran de barrière (voir **Section 6.3**)
- Retirez le cache de la vanne (voir **Section 6.5**)
- Retirez la porte vitrée (voir **Section 6.4**)
- Retirez le support du graveur (voir le manuel d'installation du support)
- Retirez l'ensemble de panneaux (le cas échéant - voir la **Section 15.0**)
- Retirez le contour du brûleur (voir **Section 18.13**)

Le Kojin 50 comprend deux brûleurs qui se rejoignent au milieu pour créer le feu panoramique linéaire mur à mur. Les étapes suivantes montrent le processus de remplacement du brûleur latéral gauche. Les étapes pour remplacer le brûleur latéral droit sont identiques.

Étape 01 : Retirez les six (6) vis tek fixant chaque brûleur en place.

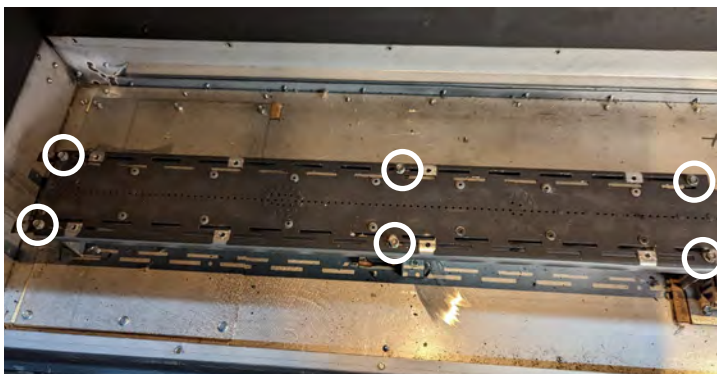

Figure 18.14.01:



Figure 18.14.02:

Étape 02 : Soulevez les brûleurs vers le haut et hors du foyer pour les retirer.

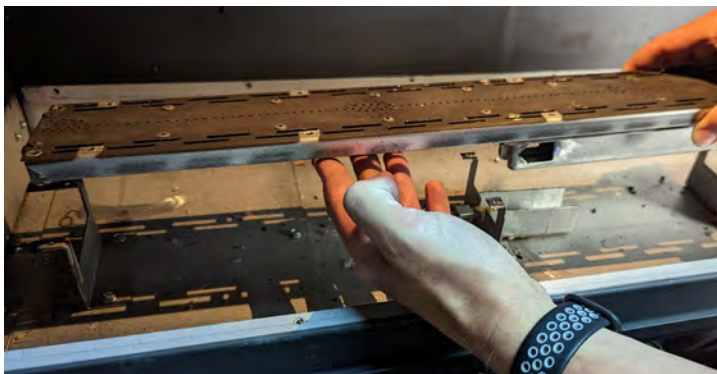

Figure 18.14.03:

L'installation est l'inverse du retrait.
Vérifier le fonctionnement de l'obturateur d'air lors de la réinstallation du brûleur.
Voir la **Section 18.5**.

18.15 Remplacement des ventilateurs

MISE EN GARDE : Étiquetez tous les fils et câbles avant de les déconnecter pour l'entretien des contrôles. Une erreur de câblage peut causer un fonctionnement inadéquat et dangereux. Vérifiez que tout fonctionne correctement, après l'entretien. Cet appareil, une fois installé, doit être mis à la terre conformément aux codes s'il y en a, sinon au **Code canadien de l'électricité, CSA C22.1 (Canada)** ou au **National Electrical Code, ANSI/NFPA 70 (États-Unis)**.

Le Kojin 50 comprend deux ventilateurs situés sous les plaques d'accès des ventilateurs au bas de la chambre de combustion. Les étapes suivantes montrent le processus de remplacement du ventilateur du côté gauche. Les étapes pour remplacer le ventilateur du côté droit sont identiques.

Avant de commencer :

- **Assurez-vous que le foyer est éteint et froid avant de continuer.**
- **Assurez-vous que l'alimentation en gaz est débranchée et coupez l'alimentation électrique (y compris les piles de secours).**
- Retirez l'écran de barrière (voir **Section 6.3**)
- Retirez le cache de la vanne (voir **Section 6.5**)
- Retirez la porte vitrée (voir **Section 6.4**)
- Retirez le support du graveur (voir le manuel d'installation du support)
- Retirez l'ensemble de panneaux (le cas échéant - voir la **Section 15.0**)
- Retirez le contour du brûleur (voir **Section 18.13**)
- Retirez le brûleur (voir **Section 18.12**).

Étape 01 : Retirez les huit (8) vis tek fixant la plaque d'accès du ventilateur de chaque côté du fond de la chambre de combustion.

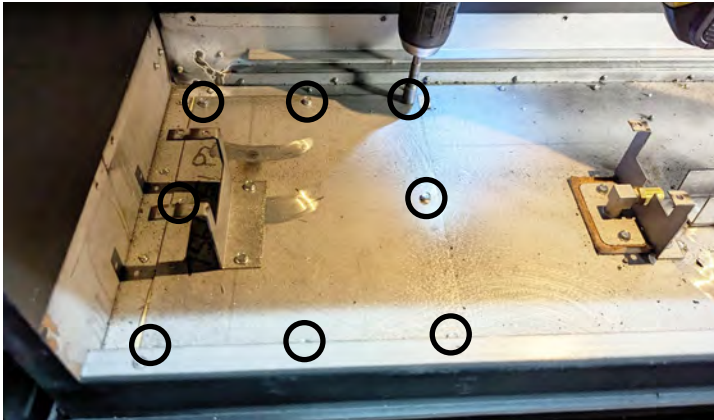

Figure 18.15.01: Plaque d'accès au ventilateur côté gauche



Figure 18.15.02: Plaque d'accès au ventilateur côté droit

Étape 02 : Retirez la plaque d'accès au ventilateur.



Figure 18.15.03:

Étape 03 : Retirez les deux (2) écrous à oreilles fixant le ventilateur au support de montage du ventilateur.



Figure 18.15.04:

Entretien

Étape 04 : Faites glisser le ventilateur vers l'avant, tournez et tirez depuis le bas de la chambre de combustion. **Étape 05 :** Débranchez le ventilateur.



Figure 18.15.05:

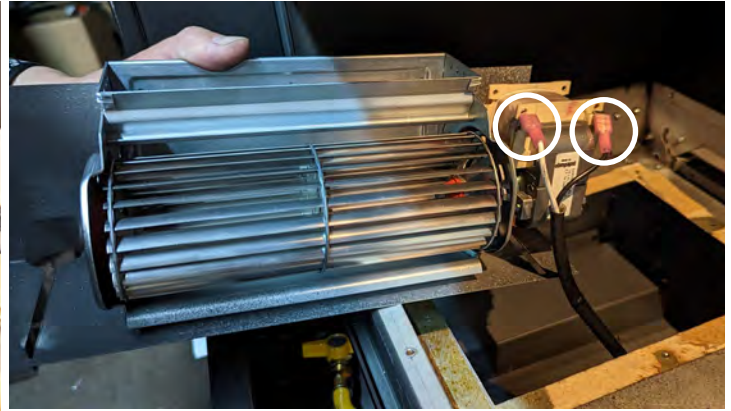

Figure 18.15.06:

Étape 04 : Retirez le joint de l'arrière du support du ventilateur et retirez les trois (3) vis tek fixant le ventilateur au support.

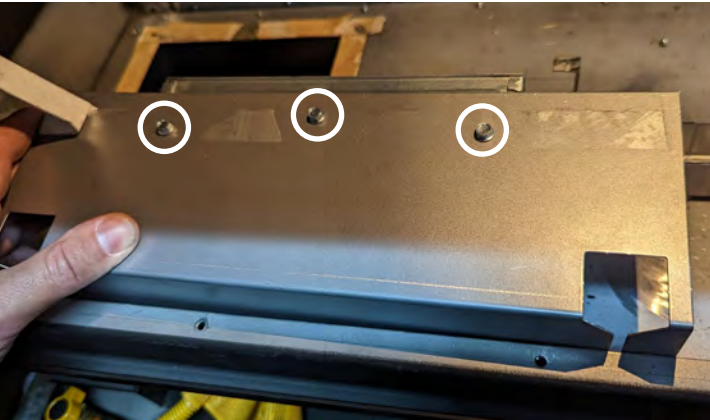

Figure 18.15.07:

L'installation est l'inverse du retrait.

Remplacez le joint sur le support du ventilateur lors de la réinstallation.

18.16 Remplacement de la veilleuse

Avant que tu commences:

- Assurez-vous que le foyer est éteint et refroidi avant l'entretien
- Assurez-vous que l'alimentation en gaz est coupée et débranchez l'alimentation électrique (y compris les piles de secours)
- Retirez l'écran de barrière (voir Section 6.3)
- Retirez le cache de la vanne (voir Section 6.5)
- Retirez la porte vitrée (voir Section 6.4)
- Retirez le support du graveur (voir le manuel d'installation du support)
- Retirez l'ensemble de panneaux (le cas échéant - voir la Section 15.0)
- Retirez le contour du brûleur (voir Section 18.13)
- Retirez le brûleur (voir Section 18.14)

Étape 01 : Retirez les deux (2) vis tek fixant la veilleuse à l'extrusion de la veilleuse.

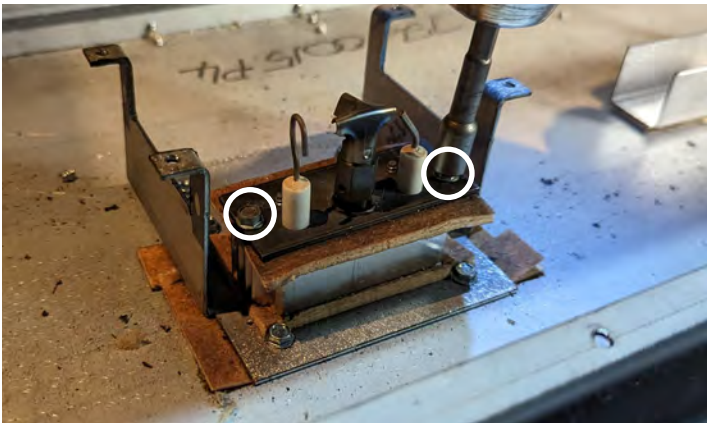

Figure 18.16.01:

Étape 02 : Tirez la veilleuse vers le haut et utilisez une clé de 1/2" pour maintenir la veilleuse et une clé de 7/16" pour retirer la conduite de gaz de la veilleuse.



Figure 18.16.02:

Étape 03 : Débranchez les fils pilotes.

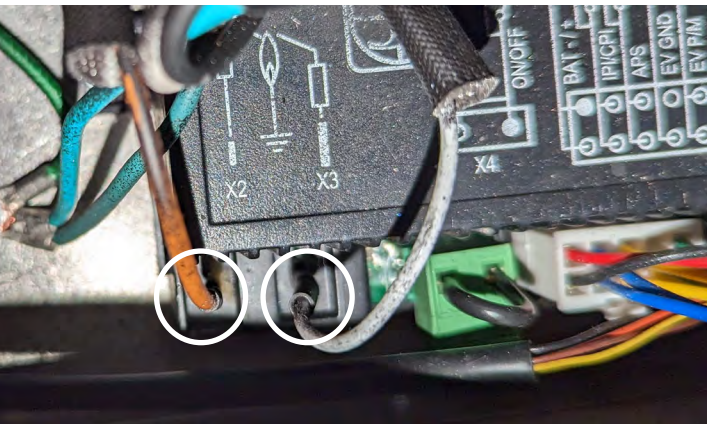

Figure 18.16.03:

Étape 04 : Retirez la vis fixant le fil de terre à la veilleuse.



Figure 18.16.04:

L'installation s'effectue dans l'ordre inverse du retrait.

AVERTISSEMENT : Toute pièce retirée ou déplacée, incluant le pare-étincelles et les persiennes, doit être réinstallée correctement après l'entretien. L'entretien et les réparations doivent être effectués par un technicien d'entretien qualifié. Le non-respect de ces instructions peut causer un incendie ou une explosion, et entraîner des dommages matériels, des blessures ou des pertes de vie.

18.17 Remplacement des bases lumineuses

Les étapes suivantes décrivent le processus de remplacement des bases lumineuses. La base de lumière du côté gauche est illustrée, cependant, le processus est le même pour le côté droit.

Avant que tu commences:

- **Assurez-vous que le foyer est éteint et refroidi avant l'entretien**
- **Assurez-vous que l'alimentation en gaz est coupée et débranchez l'alimentation électrique (y compris les piles de secours)**
- Retirer l'écran de barrière (voir **Section 6.3**)
- Retirez le cache de la vanne (voir **Section 6.5**)
- Retirer la porte vitrée (voir **Section 6.4**)
- Retirer l'ensemble de panneaux (le cas échéant - voir la **Section 15.0**)
- Retirez le déflecteur (voir **Section 18.12**)
- Retirez les pare-lumière (voir **Section 18.9**)
- Retirez la plaque d'accès du ventilateur (voir **Section 18.15**)

Étape 01 : Retirez les quatre (4) vis tek fixant la base de la lampe au haut de la chambre de combustion.

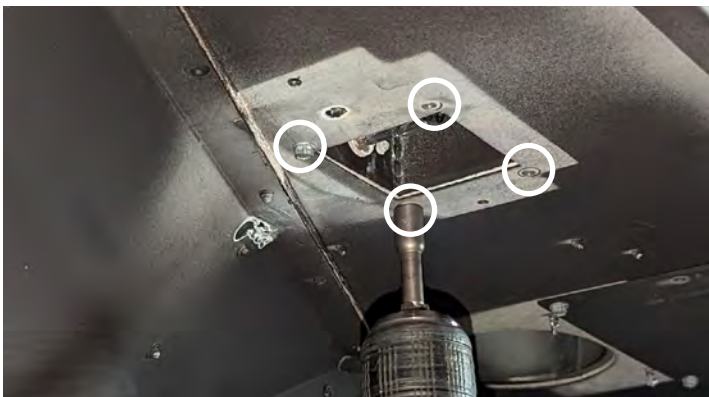

Figure 18.17.01:

Étape 02 : Utilisez un long tournevis pour tirer le fil de lumière vers le haut et hors du support de retenue à l'arrière de la boîte à air.



Figure 18.17.02:

Étape 03 : Réinsérez partiellement une vis tek. Cela permettra à la base lumineuse de tourner.



Figure 18.17.03:

Étape 04 : Passez la main par l'ouverture d'accès au ventilateur et tirez le fil de lumière pour le débrancher.



Figure 18.17.04:

Étape 05 : Retirez la vis tek qui a été partiellement réinsérée à l'Étape 03 et retirez la base de la lampe.

L'installation est l'inverse du retrait.
Assurez-vous d'acheminer le fil à travers le dispositif de retenue à l'arrière de la boîte à air.

MISE EN GARDE : Étiquetez tous les fils et câbles avant de les déconnecter pour l'entretien des contrôles. Une erreur de câblage peut causer un fonctionnement inadéquat et dangereux. Vérifiez que tout fonctionne correctement, après l'entretien. Cet appareil, une fois installé, doit être mis à la terre conformément aux codes s'il y en a, sinon au **Code canadien de l'électricité, CSA C22.1 (Canada)** ou au **National Electrical Code, ANSI/NFPA 70 (États-Unis)**.

18.18 Dépannage

Problème	Solution
L'allumeur de la veilleuse ne crée pas d'étincelle.	<ol style="list-style-type: none"> 1. Vérifiez que le fil cavalier de contournement ON/OFF est correctement installé. 2. Vérifiez que l'alimentation principale est allumée et qu'il y a des piles neuves dans la télécommande (3 x AAA) et le bloc-piles du module de contrôle (4 x AA). 3. Vérifiez que la télécommande est synchronisée avec le module de contrôle IFC. 4. Vérifiez le fusible 3,15A dans le module de contrôle. Remplacez-le au besoin. 5. Vérifiez que la télécommande n'est pas en mode «Smart» ou «Thermostat». 6. Vérifiez que le fil de l'allumeur est connecté au panneau de contrôle et n'est pas abîmé.
L'allumeur de la veilleuse crée des étincelles, mais la veilleuse ne s'allume pas.	<ol style="list-style-type: none"> 1. Vérifiez que la pression de gaz d'entrée est dans les limites acceptables. 2. Vérifiez toutes les connexions à la valve de contrôle de gaz. 3. Vérifiez que les robinets d'alimentation de gaz et d'arrêt d'urgence sont ouverts. 4. Vérifiez les connexions de fils du module de contrôle à la valve de contrôle de gaz. 5. Vérifiez que la veilleuse est configurée pour le bon type de gaz. 6. Vérifiez que la tête de la veilleuse est dégagée de tout débris.
La veilleuse s'allume, mais le brûleur ne s'allume pas.	<ol style="list-style-type: none"> 1. Vérifiez que tous les câbles et fils sont connectés selon le schéma de câblage. 2. Vérifiez que les pressions d'entrée et de sortie sont dans les limites acceptables.
La veilleuse s'allume, mais le brûleur ne s'allume pas et l'allumeur continue de créer des étincelles.	<ol style="list-style-type: none"> 1. Vérifiez la tige du détecteur de flamme de la veilleuse; si elle est sale, nettoyez-la avec une laine d'acier (ou un objet similaire). 2. Vérifiez le capuchon de veilleuse et nettoyez-le à la laine d'acier s'il est sale. 3. Vérifiez que le fil du détecteur de flamme est branché dans le module de contrôle et qu'il n'est pas endommagé. 4. Ajustez les flammes de la veilleuse avec la vis de réglage de veilleuse, si les flammes de veilleuse sont trop longues ou trop courtes (la flamme doit envelopper complètement la tige du détecteur de flamme et doit être stable). 5. Vérifiez la pression d'alimentation de gaz. 6. Vérifiez que le fil de terre de veilleuse est connecté à la mise à la terre du foyer.
La veilleuse s'allume, mais s'éteint de façon aléatoire.	<ol style="list-style-type: none"> 1. Allumer à nouveau le foyer. Si la veilleuse du foyer est en mode d'allumage continu sur demande, le système éteindra la veilleuse si le foyer n'a pas été utilisé pendant sept jours. Il est également possible de mettre le foyer en mode IPI (Section 17.4). 2. Faire vérifier par un technicien que la pression d'entrée n'est pas trop basse.
Les flammes du brûleur principal sont faibles même si les réglages de la télécommande sont élevés.	<ol style="list-style-type: none"> 1. Attendre deux minutes. Le système Dynamic Start Advantage est conçu pour créer un courant d'air qui augmentera graduellement l'intensité de la flamme jusqu'aux réglages de la télécommande après deux minutes. Ce système contribue à améliorer l'apparence de la flamme, à réduire la condensation sur le verre et à assurer des années de fonctionnement sans tracas. 2. Faire vérifier par un technicien que la pression d'entrée n'est pas trop basse. 3. Remplacer le moteur de la valve.
Les ventilateurs ne fonctionnent pas.	<ol style="list-style-type: none"> 1. Vérifiez que l'alimentation principale est allumée et que le cordon du foyer est branché (le foyer peut fonctionner sur le bloc-piles de secours). 2. Vérifiez le fusible 3,15A dans le module de contrôle. Remplacez-le au besoin. 3. Vérifiez que les ventilateurs sont connectés au module de commande.
Les lampes ne s'allument pas.	<ol style="list-style-type: none"> 1. Vérifiez que l'alimentation principale est allumée et que le cordon du foyer est branché (le foyer peut fonctionner sur le bloc-piles de secours). 2. Vérifiez le fusible 3,15A dans le module de contrôle. Remplacez-le au besoin. 3. Vérifiez que le système de lampes est raccordé au module de contrôle. 4. Remplacez les ampoules de lampe (vérifiez si elles sont grillées).
Le module de contrôle émet 2 bips lorsque la touche de télécommande On/Off est enfoncée, et le voyant DEL rouge est allumé.	<ol style="list-style-type: none"> 1. Remplacez les piles dans le compartiment à piles de la télécommande.

Tous les travaux de réparation et d'entretien doivent être effectués par un technicien d'entretien qualifié et certifié.

19.0 Foire aux questions

Voici quelques-unes des questions les plus fréquentes concernant les foyers à gaz Archgard. Pour toute question non traitée, ou dont vous ne trouvez pas la réponse dans ce manuel, veuillez contacter votre détaillant Archgard autorisé.

Q. Il se forme sur la vitre une buée de condensation lorsque j'allume l'appareil pour la première fois.

R. La condensation est normale et disparaîtra après quelques minutes, lorsque la vitre se réchauffera. La formation de buée peut être réduite si l'appareil est laissé en mode CPI.

Q. Il se forme une pellicule blanche sur la vitre. Quelle est la meilleure façon de nettoyer l'intérieur de la vitre ?

R. Un nettoyage fréquent de la vitre est recommandé. La pellicule blanche ne peut pas être nettoyée avec un nettoyant domestique standard. On recommande d'utiliser un nettoyant à vitre de qualité pour foyers à gaz, sans ammoniac, offert chez les détaillants autorisés. N'utilisez aucune matière abrasive et ne nettoyez pas la vitre ou l'appareil lorsqu'ils sont chauds. N'utilisez jamais de nettoyant à base d'ammoniac pour nettoyer le cadre vitré.

Q. Quel soin dois-je apporter à mes garnitures plaquées ?

R. On recommande de les nettoyer avec un chiffon humide. N'UTILISEZ AUCUN nettoyant chimique car cela peut endommager le fini et annuler votre garantie.

NOTE : Si la persienne supérieure ou le haut du contour commence à se décolorer, vérifiez le joint d'étanchéité de la vitre et contactez votre détaillant Archgard local pour le remplacer si nécessaire.

Q. Mon ventilateur fait un bruit de ronronnement ou de bourdonnement.

R. Cet appareil à gaz Archgard utilise un ventilateur puissant pour pousser l'air chauffé dans la pièce. Il est normal d'entendre une vibration lorsque le ventilateur fonctionne. Note : Le son peut varier selon le réglage de vitesse.

Q. J'entends des bruits (tics, craquements ou cliquetis) lorsque mon appareil fonctionne et une fois éteint.

R. Les diverses épaisseurs d'acier utilisées pour fabriquer cet appareil se dilatent et se contractent à des rythmes variables lorsque l'appareil chauffe, et de même lorsqu'il cesse de chauffer. Vous entendrez probablement les mêmes sons en l'allumant et en l'éteignant. C'est normal pour les foyers en acier.

Q. J'entends un « clic » lorsque le brûleur s'allume ou s'éteint.

R. La valve de contrôle de gaz émet un « clic » lorsqu'elle s'ouvre pour alimenter le gaz au brûleur. Ce son est normal et fait partie du système de contrôle.

Q. Puis-je brûler du bois ou d'autres matériaux dans mon foyer à gaz ?

R. Non ! Le fait de brûler autre chose que le gaz (naturel ou propane) approprié pour cet appareil crée un risque d'incendie et présente un danger pour votre bâtiment et ses occupants, et peut annuler la garantie du fabricant. Brûlez seulement le gaz pour lequel cet appareil est conçu.

Q. Puis-je éteindre la veilleuse durant l'été ?

R. Vous économiserez de l'énergie en éteignant la veilleuse si vous n'utilisez pas l'appareil durant les mois chauds de l'été. En mode CPI, la veilleuse restera allumée. En mode IPI, la veilleuse restera allumée seulement lorsque le brûleur est allumé. En mode d'allumage à la demande continu de la veilleuse (CPI), la veilleuse reste allumée pendant sept jours après l'utilisation du foyer. Au bout de sept jours, le système désactive le pilote. En mode IPI, la veilleuse ne reste allumée que lorsque le brûleur principal est allumé.

Q. Pourquoi ma cheminée démarre-t-elle avec une flamme basse ? La taille de la flamme ne devrait-elle pas correspondre à celle de la télécommande ?

R. Le système Dynamic Start Advantage est conçu pour créer un courant d'air qui augmentera graduellement l'intensité de la flamme jusqu'aux réglages de la télécommande après deux minutes. Ce système contribue à améliorer l'apparence de la flamme, à réduire la condensation sur le verre et à assurer des années de fonctionnement sans tracas.

Q. Puis-je positionner mes bûches à gaz de façon différente, ou utiliser un jeu de bûches différent ?

R. Non. Votre appareil à gaz est un système intégré constitué de la chambre de combustion, du brûleur, des bûches, d'une sortie d'évacuation, d'une prise d'air et des options, le tout ayant été testé et homologué par un organisme d'homologation. Toute modification aux spécifications ou à la position des bûches peut causer des blessures ou des dommages matériels, annuler la garantie de du fabricant et peut même toucher votre garantie de propriétaire d'habitation. Utilisez seulement un type de média pour brûleur approuvé pour ce foyer. Contactez votre détaillant Archgard pour connaître les types de média pour brûleur appropriés pour votre modèle de foyer.

20.0 Liste des pièces de rechange

Pièce no	Description des pièces	Unité
200-0281-04	Manuel d'installation, d'utilisation et d'entretien (manuel du propriétaire) - Anglais	CH.
200-0281F-04	Manuel d'installation, d'utilisation et d'entretien (manuel du propriétaire) - Français	CH.
200-0282-01	Manuel d'installation du jeu de bûches, anglais	CH.
200-0282F-01	Manuel d'installation du jeu de bûches, français	CH.
308-6060	SIT 885 Proflame II Dynamic Start Advantage avec mode d'allumage continu sur demande (CPI)	CH.
308-6024	Émetteur de télécommande mural	CH.
308-6027	Valve de contrôle de gaz SIT 885, moteur pas-à-pas - gaz naturel	CH.
308-6012	Faisceau de câbles principal du module (5 fils)	CH.
305-0060	Bloc-piles de secours	CH.
RP-305-2080	Fusible, 3.15A, 250V (paquet de 5)	CH.
301-0068-47	Orifice du brûleur - #47 pour GAZ NATUREL (deux par foyer)	CH.
301-0068-1.2	Orifice du brûleur - #52 DMS (1,93 mm) pour GAZ PROPANE (deux par foyer)	CH.
308-0124	Ensemble de veilleuse	CH.
308-0125	Allumeur à étincelle pilote	CH.
308-0126	Capteur de flamme pilote	CH.
314-0139	Joint d'étanchéité de l'ensemble de veilleuse	CH.
301-6242	Conduite de gaz de la veilleuse	CH.
RP-850-0060	Ensemble de brûleur (ajustement universel pour le côté gauche ou le côté droit, 2 brûleurs par foyer)	CH.
RP-836-0180	Base de lampe	CH.
305-6314	Ampoule de lampe (120V / 20W / G6.35)	CH.
50-CKENG	Kit de conversion de PROPANE à GAZ NATUREL	CH.
50-CKELP	Kit de conversion de GAZ NATUREL à PROPANE	CH.
RP-305-0024	Ventilateur de rechange	CH.
RP-850-0000	Assemblage du cadre vitré de rechange complet. Inclut vitre, joint, et cadre de la porte (noir).	CH.
50-BS	Barrière Premium avec Invisimesh	CH.
50-FSGPB	Façade décorative Grandview Park noir	CH.

Garantie Archgard limitée

Cette garantie limitée est faite par ARCHGARD INDUSTRIES LTD., ci-après dénommé « Archgard ». Archgard garantit à l'acheteur original d'un ou de plusieurs foyers à gaz Archgard que le produit sera exempt de défauts de matériaux et de fabrication dans des conditions normales d'utilisation et de service, pour une « durée de vie ». Toutes les réparations sous garantie doivent être effectuées par un revendeur Archgard agréé pendant la période de garantie. Les autres frais de réparation / de service pour tout travail effectué pendant la période de garantie seront à la charge du propriétaire de la maison.

INCLUSIONS: « GARANTIE LIMITÉE À VIE »

- Tous les échangeurs de chaleur et chambre de combustion
- Bûches en fibre de céramique et panneaux de briques en céramique, contre le fendillement et la fissuration dus à l'exposition à la chaleur

REMARQUE : La décoloration et certains mouvements mineurs, y compris le gauchissement de certaines pièces, sont normaux et ne constituent pas un défaut ; par conséquent, non couvert par la garantie.

INCLUSIONS : « GARANTIE LIMITÉE DE SEPT ANS »

- Tubes et casseroles de brûleur

INCLUSIONS: « GARANTIE LIMITÉE DE DEUX ANS »

- Verre Céramique contre la rupture thermique
- Garnitures et accessoires de fendage ou de séparation
- Module de commande électronique, émetteur à distance

Les articles inclus dans la garantie limitée de deux et dix ans seront couverts sous « Pièces et main d'œuvre subventionnée » pour l'acheteur d'origine pendant un (1) an et « Pièces uniquement » par la suite à compter de la date d'achat d'origine.

INCLUSIONS: « GARANTIE LIMITÉE D'UN AN »

- Soufflantes, ventilateurs et moteurs de ventilateurs, câblage, rhéostats et thermodisques
- Interrupteurs à bascule, interrupteurs de déversement et leur câblage
- Vannes de régulation de gaz, ensembles pilotes, y compris thermostats, thermocouples, électrodes et allumeurs
- Peinture écaillée ou craquelée

Les articles inclus dans la garantie limitée d'un an seront couverts sous « Pièces et main d'œuvre subventionnée » pour l'acheteur d'origine pendant un (1) an à compter de la date d'achat.

QUE FAIRE EN CAS DE PROBLÈME :

- Lisez attentivement votre « Manuel d'installation, d'utilisation et d'entretien du propriétaire »
- Si vous ne pouvez pas résoudre le problème, contactez votre revendeur ou représentant Archgard
- Lorsque vous appelez pour obtenir de l'aide, veuillez avoir les informations suivantes :
 - **Maquette de votre cheminée**
 - **Numéro de série**
 - **Lieu d'achat**
 - **Date d'achat**
 - **Description du problème**

REMARQUE : La garantie sera annulée si le travail est effectué par une ou plusieurs personnes non qualifiées. Seules les pièces d'origine Archgard peuvent être utilisées. Veuillez consulter votre revendeur ou représentant Archgard en cas de doute sur une ou plusieurs pièces de rechange.

- Toutes les réparations sous garantie doivent être effectuées par un revendeur Archgard agréé pendant la période de garantie. Les autres frais de réparation / de service pour tout travail effectué pendant la période de garantie seront à la charge du propriétaire de la maison.

OBTENIR UN SERVICE DE GARANTIE :

L'acheteur d'origine doit retourner la ou les pièces défectueuses au revendeur Archgard agréé d'origine - transaction prépayée, accompagnée du numéro de série de l'appareil et de la preuve d'achat originale. Toute pièce défectueuse, à notre avis, sera réparée ou remplacée à la discrétion d'Archgard. Le revendeur doit obtenir l'approbation d'Archgard avant toute réparation.

LIMITATION DE GARANTIE :

CETTE GARANTIE LIMITÉE REMPLACE TOUTE AUTRE GARANTIE, EXPLICITE OU IMPLICITE QUANT À LA QUALITÉ, LA QUALITÉ MARCHANDE OU L'ADAPTATION À UN USAGE PARTICULIER.

L'appareil n'est garanti que pour l'utilisation prévue par les instructions d'installation et d'utilisation et les codes du bâtiment locaux. La garantie ne couvrira pas les dommages dus à un accident, une mauvaise utilisation, un abus, une altération, une mauvaise installation ou des « cas de force majeure ». Cette garantie limitée est nulle à moins que l'appareil ne soit installé par un installateur Archgard qualifié, conformément aux instructions fournies avec l'appareil. Certaines provinces ou certains États n'autorisent pas les limitations sur la durée d'une garantie implicite, de sorte que les limitations ci-dessus peuvent ne pas s'appliquer à l'acheteur d'origine. Tout dommage résultant de défauts de ce produit est limité au remplacement de la ou des pièces défectueuses et n'inclut pas les expositions accidentelles et consécutives subies en relation avec le produit. Cela comprend le(s) parement(s), manteau(x), armoire(s), tuile(s) ou tout autre fini résultant du retrait de tout appareil à gaz. Cette garantie est limitée à un usage résidentiel uniquement et donne au consommateur des droits spécifiques. Ces droits peuvent varier d'un État à l'autre ou d'une province à l'autre.

CONDITIONS DE GARANTIE et EXIGENCES :

1. Vous êtes l'acheteur original – cette garantie n'est pas transférable.
2. L'installation du foyer doit être effectuée par un installateur Archgard qualifié.
3. L'installation et l'utilisation doivent être conformes aux instructions d'installation et d'utilisation.
4. Tous les accessoires en option sont couverts pendant un (1) an à compter de la date d'achat.
5. Cette garantie ne couvre pas les ampoules ou les piles (qu'elles soient fournies par l'usine, le revendeur ou l'installateur). Cela inclut tout dommage résultant de la non-utilisation.
6. Les dommages pendant l'expédition ou la manipulation des composants, les défauts résultant d'une installation ou d'un entretien inappropriés, ou une mauvaise utilisation du foyer ou des composants du foyer ne sont pas couverts par cette garantie.
7. Cette garantie ne couvre aucune partie du foyer ou tout composant qui a été exposé ou immergé sous l'eau.
8. Archgard doit être avisé par le revendeur auprès duquel le foyer a été acheté ou par un technicien Archgard qualifié du défaut.
9. L'entretien annuel du foyer tel que requis dans le manuel d'installation doit être effectué par un technicien Archgard qualifié (des dossiers d'entretien peuvent être requis pour réclamer une garantie).
10. Tout service de garantie précédent doit avoir été effectué par un technicien Archgard qualifié (des dossiers de service peuvent être requis pour réclamer une garantie).
11. Le temps de trajet ou le kilométrage jusqu'au domicile de l'acheteur original ne sont pas couverts par cette garantie. Nous vous suggérons de prévoir vos frais de déplacement avec votre revendeur Archgard agréé.
12. Les frais de transport liés à la garantie seront couverts pendant les deux premières années de la période de garantie.

AFFRANCHIR
SUFFISAMMENT

ENREGISTREMENT DE LA GARANTIE

ARCHGARD INDUSTRIES LTD.
PO BOX 318
RAYMOND, AB
T0K 2S0

COUPER LE LONG DE LA
LIGNE EN TIRETS

PLIER À LA LIGNE

COUPER LE LONG DE LA
LIGNE EN TIRETS

PLIER À LA LIGNE ET CACHER AVEC DU RUBAN

Modèle no : _____ Numéro de série : _____ Date d'installation : ____ / ____ / ____

Votre nom (acheteur) : _____ Adresse: _____

Ville : _____ Prov./État : _____ Code postal/ZIP : _____ Téléphone: (____) _____

Nom et adresse du détaillant: _____

Ville : _____ Prov./État : _____ Code postal/ZIP : _____ Téléphone: (____) _____

Nom et adresse de l'installateur: _____

Ville : _____ Prov./État : _____ Code postal/ZIP : _____ Téléphone: (____) _____

Pourquoi avez-vous choisi ce produit ? _____

Merci d'avoir choisi notre produit et de remplir cette carte de garantie. Gagnez du temps en complétant cette carte à l'adresse : www.archgard.com/warranty-registration

COUPER LE LONG DE LA
LIGNE EN TIRETS

ARCHGARD INDUSTRIES LTD.

300 RUE RAILWAY
RAYMOND, AB T0K 2S0
CANADA

WWW.ARCHGARD.COM